

GROUP
A...



Catalogue produits

son lumière vidéo structure électricité stand consommable

Sommaire



Agences
Interlocuteurs
P. 5



Sonorisation
P. 9



Eclairage
P. 65



Vidéo
P. 87



Structure
P. 111



Distribution
électrique
P. 135



Expo
P. 141



Consommable
P. 167

Préambule

Ce catalogue produits a pour objectif de vous présenter nos principales références produits que vous pourrez retrouver dans l'ensemble des entreprises du GroupA.

Sous forme de chapitres, nous vous présentons les différents secteurs d'activités de notre entreprise.

Les différentes entreprises du Groupe tirent leur force de cette multitude de références et sont capables de répondre aux demandes les plus exigeantes comme les plus simples.

Ce catalogue est en constante évolution et n'est pas exhaustif. Nous vous invitons à nous consulter.



Le GroupA

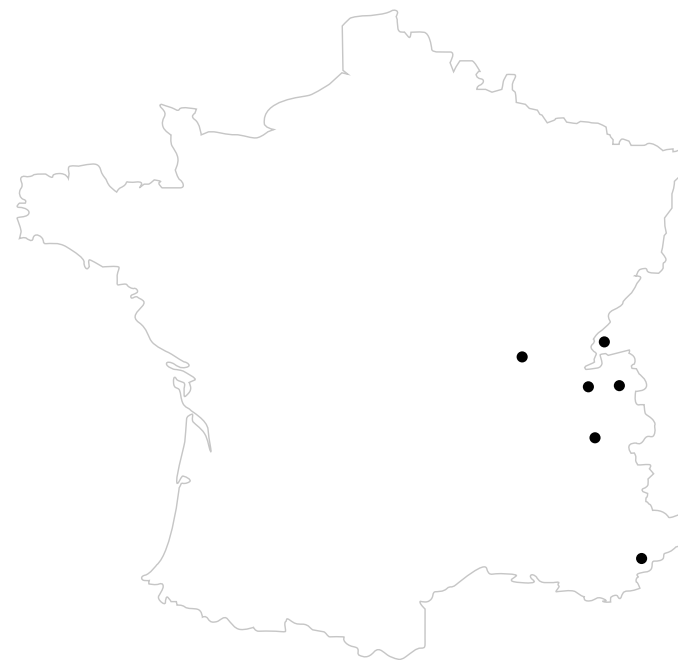

A Plus Events
111 rue des Vergers
ZI des Dragiez
74800 La Roche sur Foron
Tél. : +33 (0)4 50 03 34 11
contact@aplusevents.fr



Amadeus
837 rue Jumel
74300 Cluses
Tél. : +33 (0)4 50 18 12 63
info@amadeusevenements.com



AVL
6 route de Lyon
71100 Saint-Rémy
Tél. : +33 (0)3 85 46 02 29
contact@avl-event.fr



PAPILLON
3 rue Rif Tronchard
38120 Fontanil-cornillon
Tél. : +33 (0)4 76 56 01 77
contact@papillon-audiovisuel.com



Lemon Event
609 av des Lions
83600 Fréjus
Tél. : +33 (0)6 33 90 70 80
leo.perez@lemon-events.fr



A+ .ch
8A route Suisse
C/O I-Fid AS
Etoy, 1163 Switzerland
contact@aplusevents.fr



Vos interlocuteurs commerciaux par agence



Julien Terrier
Prestation technique
julien@aplusevents.fr
+33 (0)6 76 12 63 58

Stéphane Veyrat
Location
stephane@aplusevents.fr
+33 (0)6 72 75 86 98

Kevin Court
Prestation technique
kevin@aplusevents.fr
+33 (0)6 74 68 12 36



Serge Mariotti
Prestation technique - Location
serge@amadeusevenements.com
+33 (0)6 87 76 86 55

Eddy Etienne
Stand - Salon - Installation générale
eddy@amadeusevenements.com
+33 (0)6 08 24 60 56

Philippe Bocquet
Prestation technique
philippe@aplusevents.fr
+33 (0)6 85 83 18 81

Jean-Marc Chatel
Prestation technique - Installation fixe
jean-marc@aplusevents.fr
+33 (0)6 81 35 96 09

Sylvain Chabot
Prestation technique
sylvain@aplusevents.fr
+33 (0)6 51 62 20 86

Laetitia Botte
Prestation technique et installation fixe
laetitia@amadeusevenements.com
+33 (0)6 87 76 86 51

Bruno Portier
Prestation technique - Installation fixe
bruno@amadeusevenements.com
+33 (0)6 13 89 56 36

Vos interlocuteurs commerciaux par agence



Olivier Letellier
Intégration - installation fixe
oletellier@papillon-audiovisuel.com
+33 (0)6 13 99 57 23

Arnaud Letellier
Prestation technique - Location
aletellier@papillon-audiovisuel.com
+33 (0)6 64 76 96 89



Léo Perez
Location - vente
Tél. : +33 (0)6 33 90 70 80
leo.perez@lemon-events.fr



Pierre Denis
Prestation technique - Location - installation fixe
pierre@avl-event.fr
+33 (0)6 60 09 28 18



Sonorisation

Enceintes de diffusion	10
Levage et accroches pour enceintes	22
Amplification	24
Consoles de mixage	26
Matériel DJ	32
Interfaces et câblage réseau	32
Sources et Périphériques	34
Microphones	38
Liaisons HF	48
Interphonie	54
Boîtiers de presse	54
Interprétation simultanée / Traduction	56
Conférences et pupitres	58
Accessoires	60
Câblage	62

Enceintes de diffusion

Enceintes forte puissance

Référence

L-Acoustics

Système line array K2

- K2

Subwoofer

- KS28
- SB28

D&B audiotechnique

Système line array Serrie Y

- Y8
- Y12

Subwoofer

- YSUB
- B2

Désignation

Enceinte line array K2 ouverture 70° / 90° / 110°

Renfort de grave KS28 - 2 x 18"

Renfort de grave SB28 - 2 x 18"

Enceinte line array Y8 ouverture 80°

Enceinte line array Y12 ouverture 120°

Renfort de grave Y - SUB - 1 x 18"

Renfort de grave B2 - 1 x 18"

Enceintes de diffusion

Marque

L-Acoustics

L-Acoustics
L-Acoustics

D&B

D&B

D&B

D&B

K2



KS28



SB28

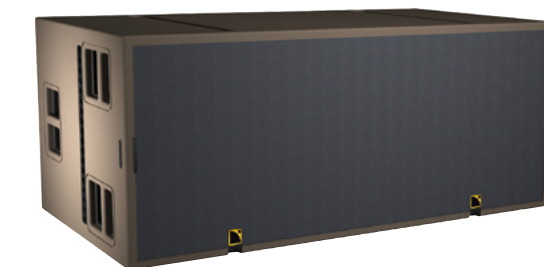

Enceintes moyenne puissance

Référence

Désignation

Marque

L-Acoustics

Système line array KARA

- KARA
- KARAII

Enceinte line array KARA ouverture 110°

L-Acoustics

Enceinte line array KARAII ouverture 70° / 90° / 110°

L-Acoustics

Système ARCS courbure constante

- ARCSWIDE
- ARCS

Enceinte ARCS Wide ouverture 30° x 90°

L-Acoustics

Enceinte ARCS ouverture 22,5° x 60°

L-Acoustics

Système Source colinéaire SYVA

- SYVA
- SYVALOW

Enceinte à système source colinéaire SYVA ouverture 140°

L-Acoustics

Renfort de grave pour système SYVA - 2 x 12'' SYVA low

L-Acoustics

Série X

- X15HIQ

Enceinte X15HIQ coaxiale ouverture 40° x 60°

L-Acoustics

Subwoofer

- SB18

Renfort de grave SB18 - 1 x 18''

L-Acoustics

Enceintes de diffusion

Kara



ARCS Wide



ARCS



Kara II

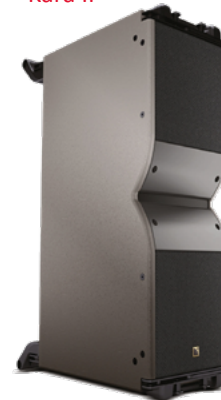

X15HIQ



Système SYVA



Enceintes moyenne puissance

Enceintes de diffusion

Référence

Désignation

Marque

Coda

Système line array TiRAY

- TiRAY
- TiLOW

G-Serie full range Coda

- G515

Subwoofer

- G18SUB

Nexo

- PS15R2

Subwoofer

- RS15

Enceinte line array TiRAY ouverture 100°

Renfort de grave pour système TiRAY

Enceinte G515 ouverture 90° x 60°

Renfort de grave G18 - 1 x 18''

Enceinte PS15R2 ouverture 50° x 100°

Renfort de grave RS15 - 2 x 15''

Coda

Coda

Coda

Coda

Nexo

Nexo

Système line array TiRAY



G515



G18 SUB



Enceintes petite puissance

Référence

Désignation

Marque

L-Acoustics

Série X

- X12
- X8
- 5XT

Subwoofer

- SB15M

Coda

Série HOPS

- HOPS8
- HOPS5

Subwoofer

- G15SUB

Electrovoice

- SX300
- ZX1
- X1181

Enceinte X12 coaxiale ouverture 90° x 60°
Enceinte X8 coaxiale ouverture 100°
Enceinte 5XT coaxiale ouverture 100°

Renfort de grave SB15M - 1 x 15''

Enceinte HOPS8 double coaxiale ouverture 100°
Enceinte HOPS5 double coaxiale ouverture 100°

Renfort de grave G15 - 1 x 15''

Enceinte large bande passive 2 voies - 1 x 12''
Enceinte large bande passive 2 voies - 1 x 8''
Renfort de grave X1181 - 1 x 18''

Enceintes de diffusion

X12

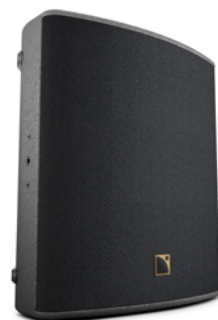

X8



5XT



SB15M



HOPS8



HOPS5



G15 SUB



L-Acoustics
L-Acoustics
L-Acoustics

L-Acoustics

Coda
Coda

Coda

Electrovoice
Electrovoice
Electrovoice

Enceintes amplifiées / Enceintes autonomes

Référence

Désignation

Marque

L-Acoustics

- 108P

Enceinte amplifiée 108P - 1 x 8'' ouverture 100°

L-Acoustics

Electrovoice

- EVOLVE50
- ZXA1

Enceinte colonne avec caisson de basses EVOLVE50
Enceinte amplifiée ZXA1 - 1 x 8''

Electrovoice
Electrovoice

Yamaha

- DSR112
- DSR118
- MS101

Enceinte amplifiée DSR112 - 1 x 12''
Renfort de grave DSR118 - 1 x 18''
Enceinte de monitoring MS101

Yamaha
Yamaha
Yamaha

Bose

- L1COMPACT

Enceinte colonne avec caisson de basses L1 compact 130 W

Bose

Elite

- EXCURSION2000

Système amplifié avec caisson de basses + 2 satellites Excursion 2000

Elite

Turbosound

- IP2000

Enceinte colonne avec caisson de basses IP2000

Turbosound

Phonic

- SAFARI3000

Enceinte autonome sur batterie SAFARI 3000

Phonic

Enceintes de diffusion

EVOLVE 50



DSR 118



MS 101



L1 Compact



Safari 3000



Enceintes public address

Enceintes de diffusion

Référence

- PDS
- PLSX1
- MEGAPHONE

Désignation

Projecteur de son ligne 100 volts
 Amplificateur de boucle pour malentendant
 Mégaphone 10, 25, 30 W micro fixe / amovible

Marque

Rondson
 Univox
 YLEA



PDS



PLSX 1



Mégaphone

Levage et accroches pour enceintes

Bumpers et Lyres

Référence	Désignation	Marque
L-Acoustics		
Système line array K2		
<ul style="list-style-type: none"> • K2-BUMP • K1-DELTA • K2-JACK 	Bumper d'accroche pour système K2 / K1 / K1SB Triangle de réglage d'azimut pour K2 / K1 Bump Stabilisateur avec pieds réglables pour K2 - CHARIOT	L-Acoustics L-Acoustics L-Acoustics
Système line array KARA		
<ul style="list-style-type: none"> • KARA-MBUMP • KARA-DOWNK2-K1 • KARA-TOTEM 	Bumper d'accroche pour système KARA / SB18 Bumper d'accroche KARA sous K2 / K1 Plaque pour totem KARA sur SB18	L-Acoustics L-Acoustics
Système ARCS		
<ul style="list-style-type: none"> • WIFO-BUMP • WIFO-SOCK • WIFO-LIFT • WIFO-TOTEM 	Bumper d'accroche pour système ARCS WIDE / FOCUS Embase ARCS pour montage ARCS WIFO sur pied Structure de levage pour 2 ou 4 ARCS Plaque pour totem ARCS WIFO sur SB18	L-Acoustics L-Acoustics L-Acoustics
Système source colinéaire SYVA		
<ul style="list-style-type: none"> • SYVA-BASE 	Embase plate pour SYVA / SYVA LOW	L-Acoustics

Bumpers et Lyres

Référence	Désignation	Marque
L-Acoustics (suite)		
Séries X		
<ul style="list-style-type: none"> • X-UL15 • X-UL12 • X-ULS8 • X-UL8 	Lyre d'accroche horizontale pour enceinte X15 - UL15 Lyre d'accroche horizontale pour enceinte X12 - UL12 Lyre d'accroche verticale pour enceinte X8 - ULS8 Lyre d'accroche horizontale pour enceinte X8 - UL8	L-Acoustics L-Acoustics L-Acoustics L-Acoustics
Coda		
<ul style="list-style-type: none"> • TIRAY-BUMP • TIRAY-CUTISF 	Bumper d'accroche pour système TiRAY / TiLOW Embase pour montage TiRAY sur pied	Coda Coda
Electrovoice		
<ul style="list-style-type: none"> • MB200 	Lyre d'accroche pour enceinte SX300	Electrovoice
Accessoire		
<ul style="list-style-type: none"> • LAPTEQ 	Inclinomètre laser LAPTEQ pour système line array	Teqsas

Amplification

Référence

L-Acoustics

- LA12X
- LA8
- LA4X
- LARAKII
- LARAK
- LA24

Coda

- LINUS10C

Electrovoice

- P2000
- Q66

QSC

- PLX3602
- CMX800VA

Lab Gruppen

- PLM12K44

- DIGAM M20D
- NXAMP4X1
- PA2120
- RONDSON40
- FREESPACE4400

Désignation

Contrôleur amplifié 4 x 3000 W - LA12X
 Contrôleur amplifié 4 x 1800 W - LA8
 Contrôleur amplifié 4 x 1000 W - LA4X
 Rack de 3 contrôleurs amplifiés - LA12X
 Rack de 3 contrôleurs amplifiés - LA8
 Amplificateur 2 x 1400 W - LA24

Contrôleur amplifié 4 x 3700 W - LINUS 10C

Amplificateur 2 x 1200 W - P2000
 Amplificateur 2 x 600 W - Q66

Amplificateur 2 x 1800 W - PLX3602
 Amplificateur 2 x 500 W - CMX800VA

Contrôleur amplifié 4 x 3000 W avec Lake PLM12K44

Amplificateur 2 x 1200 W - DIGAM M20D
 Contrôleur amplifié 4 x 600 W - NXAMP4X1
 Amplificateur 2 x 100 W - PA2120
 Amplificateur ligne 100 volts - RONDSON 40
 Amplificateur ligne 100 volts 4 zones matriciales - FREESPACE 4400

Marque

L-Acoustics
 L-Acoustics
 L-Acoustics
 L-Acoustics
 L-Acoustics

Coda

Electrovoice
 Electrovoice

QSC
 QSC

Lab Gruppen

Powersoft
 Nexo
 Yamaha
 Rondson
 Bose

LA12X



LA8



LA4X



LARack



LARack II



LINUS 10C



PLM 12K44



Consoles de mixage

Consoles numériques

Référence

Désignation

Marque

Yamaha

- CL5
- QL5
- QL1
- LS9/16
- 01V96

Console numérique CL5 - 72in / 24out
 Console numérique QL5 - 64in / 16out
 Console numérique QL1 - 32in / 16out
 Console numérique LS9 - 32in / 16out
 Console numérique 01V96 - 16in / 4out

Yamaha
 Yamaha
 Yamaha
 Yamaha
 Yamaha

CL5



QL1



Midas

- PRO2
- PRO2C
- M32
- M32R

Console numérique PRO2 - 56in / 24out
 Console numérique PRO2C - 48in / 27out
 Console numérique M32 - 32in / 16out
 Console numérique M32R - 16in / 8out

Midas
 Midas
 Midas
 Midas

PRO2



M32R



M32



Allen&Heath

- QU16
- SQ5

Console numérique QU16 - 16in / 12out
 Console numérique SQ5 - 16in / 12out

Allen&Heath
 Allen&Heath

QSC

- TOUCHMIX

Console numérique TOUCHMIX16 - 16in / 8out

QSC

Préamplificateurs déportés- Patch numérique

Consoles de mixage

Référence

Désignation

Marque

Yamaha

- RIO3224D
- RIO1608D

Patch numérique RIO3224D - 48in / 24out - Dante
Patch numérique RIO1608D - 16in / 8out - Dante

Yamaha
Yamaha

Midas

- DL251
- DL153
- DL32
- DL16

Patch numérique DL251 - 48in / 16out - AES 50
Patch numérique DL153 - 16in / 8out - AES 50
Patch numérique DL32 - 32in / 16out - AES 50
Patch numérique DL16 - 16in / 8out - AES 50

Midas
Midas
Midas
Midas

Allen&Heath

- AR24/12

Patch numérique AR24/12 - 24in / 12out

Allen&Heath

RIO3224D



RIO1608D



Cartes d'extention

Référence

Désignation

Marque

Yamaha

- MY8-ADDA96
- MY8-AE

Carte MY8-ADDA96 - 8in / 8out - analogique
Carte MY8-AE - 8in / 8out - AES-EBU

Yamaha
Yamaha

DL251



DL153



Consoles analogiques

Consoles de mixage

Référence

Désignation

Marque

Midas

- VENICE320
- VENICE160

Console analogique VENICE 320 - 24in / 10out
Console analogique VENICE 160 - 16in / 6out

Midas
Midas

VENICE320



MG166



VENICE160



Yamaha

- MG166
- MG10
- GF16/12
- EMX5016CF

Console analogique MG166 - 16in / 6out
Console analogique MG10 - 4in / 2out
Console analogique GF16/12 - 12in / 2out
Console amplifiée EMX5016CF - 16in - ampli 2 x 500 w

Yamaha
Yamaha
Yamaha
Yamaha

Dynacord

- PM600
- PM1000

Console amplifiée Powermate 600 - 6in - ampli 2 x 300 w
Console amplifiée Powermate 1000 - ampli 2 x 600 w

Dynacord
Dynacord

Divers

- MFXi
- WIZARD
- ZED-6

Console analogique MFXi - 8in / 2out
Console analogique WIZARD - 16in / 2out
Console analogique ZED-6 - 2in / 2out

Soundcraft
Allen&Heath
Allen&Heath

Matériel DJ Platines & consoles

Référence

Désignation

Marque

Pioneer

- CDJ2000
- CDJ2000NX
- CDJ2000NX2
- DJM900
- DJM900NX2

Platine CDJ 2000
Platine CDJ 2000 NEXUS
Platine CDJ 2000 NEXUS 2
Console DJ DJM900
Console DJ DJM900 NEXUS 2

Pioneer
Pioneer
Pioneer
Pioneer
Pioneer

CDJ2000 NEXUS 2



DJM900 NEXUS 2



Interfaces et câblage réseau

Référence

Désignation

Marque

- GIGACORE10
- GS716V3
- GS308PP
- TLSG108MP
- SWP1
- FIBRE
- RJ45

Switch réseaux 8 ports RJ45 / 2 fibres manageable

Switch réseau GS 716 V3 - 16 ports RJ45
Switch gigabit ethernet - 8 ports - 4 POE+

Switch gigabit ethernet - 8 ports - POE+

Switch réseau SWP1

Câble fibre optique sur touret 150 m - optical con duo OM3
Câble réseau RJ45 CAT 5/ 6/ 7 de 1m à 100m

Luminex

Netgear
Netgear

TP-Link

Yamaha

Neutrik
Klotz/Belden/Neutrik

GIGACORE 10



RJ 45



FIBRE



Sources et Périphériques

cd/usb/tuner/bluetooth

Référence	Désignation	Marque
Denon • DN350UI	Lecteur USB et tuner FM DN350UI	Denon
Rondson • CD/TUNER	Lecteur CD / USB et tuner FM	Rondson
Tascam • CD500B	Lecteur CD / MP3 CD500B	Tascam

Processeurs

Référence	Désignation	Marque
Lab Gruppen • LM44	Processeur digital LM44 - 4in / 4out Analog - 8in / 8out AES	Lab Gruppen
Xilica • XP4080	Processeur digital XP4080 - 4in / 8out	Xilica

Enregistreurs numériques

Référence	Désignation	Marque
Tascam • SSR200 • SSR1 • SSR100 • DR100	Enregistreur numérique rackable carte SD - SSR200 Enregistreur numérique rackable compact flash - SSR1 Enregistreur numérique rackable carte SD - SSR100 Enregistreur numérique portable carte flash - DR100	Tascam Tascam Tascam Tascam
Zoom • H4NPro	Enregistreur numérique portable carte SD - H4NPro	Zoom

Equaliseurs

Référence	Désignation	Marque
Klark Teknik • DN 370	Equaliseur 2 x 31 bandes DN370	Klark Teknik

Multi-Effets

Référence

TC Electronics

- D-TWO
- M-ONE
- M2000

Lexicon

- PCM81
- PCM91

Yamaha

- SPX2000
- SPX990
- SPX900

Désignation

Multi-effets delay D-TWO
Multi-effets M-ONE
Multi-effets M-2000

Multi-effets PCM81
Multi-effets PCM91

Multi-effets SPX2000
Multi-effets SPX990
Multi-effets SPX900

Marque

TC Electronics
TC Electronics
TC Electronics

Lexicon
Lexicon

Yamaha
Yamaha
Yamaha

Traitement

Référence

Drawmer

- DL441
- DL241
- DS404
- DS201

DBX

- 160A

Désignation

Quad compresseur DL441
Double compresseur DL241
Quad gate DS404
Double gate DS201

Compresseur / Limiteur 160A

Marque

Drawmer
Drawmer
Drawmer
Drawmer

DBX

Sources et périphériques



Microphones Micros instruments/voix

Référence

Désignation

Marque

Sennheiser

- E604
- E609
- E904
- E906
- MD421
- MD441
- MKH8040

Microphone cardioïde instrument e604
 Microphone cardioïde instrument e609
 Microphone cardioïde instrument e904
 Microphone cardioïde instrument e906
 Microphone cardioïde instrument MD421
 Microphone cardioïde instrument MD441
 Microphone cardioïde instrument MKH8040

Sennheiser
 Sennheiser
 Sennheiser
 Sennheiser
 Sennheiser
 Sennheiser
 Sennheiser

Shure

- BETA52A
- BETA56A
- BETA57A
- BETA58A
- BETA87A
- BETA91A
- BETA98S
- SM57
- SM58
- SM58SE
- SM81
- SM91
- 55SH Série II

Microphone supercardioïde instrument BETA52A
 Microphone supercardioïde instrument BETA56A
 Microphone supercardioïde instrument BETA57A
 Microphone supercardioïde chant BETA58A
 Microphone supercardioïde chant BETA87A
 Microphone de surface cardioïde instrument BETA91A
 Microphone cardioïde instrument pinces batterie ou cuivre BETA98S
 Microphone cardioïde instrument SM57
 Microphone cardioïde chant SM58
 Microphone cardioïde à interrupteur Voix SM58SE
 Microphone cardioïde instrument SM81
 Microphone cardioïde instrument SM91
 Microphone cardioïde chant 55SH Série II

Microphones

Micros instruments/voix

Référence

Désignation

Marque

Beyer

- M88

Microphone supercardioïde instrument M88

Beyer

Audix

- D6

Microphone cardioïde instrument D6

Audix

AKG

- C414XLS
- C214
- C535
- C451
- D112

Microphone à directivités variables large membrane C414XLS
 Microphone cardioïde large membrane C214
 Microphone cardioïde chant / instrument C535
 Microphone cardioïde instrument C451
 Microphone cardioïde instrument D112

AKG

AKG

AKG

AKG

AKG

Neumann

- KM185
- KM184
- KMS105

Microphone supercardioïde instrument KM185
 Microphone cardioïde instrument KM184
 Microphone supercardioïde chant KMS105

Neuman

Neuman

Neuman

DPA

- 4099HI
- 4099LO
- DPA/PINCES -

Microphone supercardioïde instrument 4099 High
 Microphone supercardioïde instrument 4099 Low
 Pinces disponibles pour 4099
 Guitare, violon, violoncelle, accordéon, piano, percussion, cuivre, universelle

DPA

DPA

DPA

Audio Technica

- AT2010
- AT2031

Microphone cardioïde chant AT2010
 Microphone cardioïde chant AT2031

Audio Technica

Audio Technica

Micros instruments/voix

Référence

Rode

- NT5

Désignation

Microphone cardioïde chant NT5

Electrovoice

- PL44
- ND767A
- RE20

Microphone cardioïde chant PL44

Microphone cardioïde chant ND767A

Microphone cardioïde instrument RE20

Boites de direct - transfo de symétrie

Référence

DI - Transfo de symétrie

- DN100
- J48
- AR133
- DBT

Désignation

Boîte de direct active DN100

Boîte de direct active J48

Boîte de direct active AR133

Boîte de direct active stéréo DBT

Microphones

Marque

Rode

Electrovoice

Electrovoice

Electrovoice

Marque





















Klark Teknik

Radial

BSS

LA Audio

Micros statiques

Référence	C414 XLS Electrostatique	C451 B	C411bi directionnel	C535 Cardioïde	KM185 Supercardioïde	KM184 Cardioïde	KMS105 Supercardioïde	BETA91A Micro de surface cardioïde	BETA98S Cardioïde miniature	BETA98HC Cardioïde miniature	BETA87A Supercardioïde	SM81 Cardioïde	MKE600 Supercardioïde canon	4099HI Supercardioïde	AE3000 Cardioïde
Micros Statiques															
Charley		●			●	●						●			
Grosse caisse								●							
Percussions									●	●					
Overheads	●	●			●	●						●			●
Tom									●						
Cuivres									●	●					
Voix				●			●				●				
Guitare acoustique		●			●	●								●	
Contre basse					●									●	
Piano	●	●				●								●	●
Accordéon			●							●				●	
Violon Violoncelle			●												
Ear Monitor													●		
Marques															

Micros dynamiques

Microphones

Référence	E906 Cardioïde	E904 Cardioïde	E604 Cardioïde	MD421 Cardioïde	MD441 Cardioïde	BETA52 Supercardioïde	BETA56A Supercardioïde	BETA57A Supercardioïde	BETA58A Supercardioïde	SM57 Cardioïde	SM58 Cardioïde	SM58 Cardioïde à interrupteur
Micros Dynamiques												
Grosse caisse						●						
Caisse claire					●		●			●		
Percussions		●	●		●		●			●		
Toms		●	●	●			●					
Cuivres	●			●	●							
Saxophone				●	●							
Voix								●	●		●	●
Polyvalent					●			●		●		
Ampli guitare	●				●					●		
Ampli basse						●						
Marques												

Micros dynamiques

Référence	M88 Supercardioïde	M201 Cardioïde	RE27 Cardioïde	RE20 Cardioïde	D6 Cardioïde	D4 Cardioïde	D2 Cardioïde	I5 Cardioïde	D112 Cardioïde	ATM350 Cardioïde	AE2500 double capsule Cardioïde
Micros Dynamiques											
Grosse caisse	●		●	●	●				●		●
Caisse claire		●						●			
Percussions		●				●	●	●		●	
Toms						●	●				
Cuivres			●	●						●	
Saxophone										●	
Voix	●										
Polyvalent	●	●	●	●				●			
Ampli guitare		●						●			
Ampli basse	●								●		
MARQUES											

Micro Casques et cravates

Microphones

Référence

Désignation

Marque

DPA

- 4088F
- 4066F
- 4060
- 4060F
- 4061
- 4061F
- 4080BM
- DAD6010
- DAD6034
- DAD6001
- DAD4099

Microphone casque chair directionnel 4088F
 Microphone casque chair omnidirectionnel 4066F

Microphone cravate omnidirectionnel noir haute sensibilité 4060
 Microphone cravate omnidirectionnel chair haute sensibilité 4060F
 Microphone cravate omnidirectionnel noir basse sensibilité 4061
 Microphone cravate omnidirectionnel chair basse sensibilité 4061F
 Microphone cravate cardioïde noir 4080BM

Adaptateur DPA pour pocket Shure DAD6010
 Adaptateur DPA pour pocket Sennheiser DAD6034
 Adaptateur vers XLR3 DAD6001
 Adaptateur vers XLR3 avec filtre coupe bas intégré DAD4099

DPA
 DPA
 DPA
 DPA
 DPA
 DPA
 DPA
 DPA
 DPA
 DPA
 DPA

Shure

- WH20
- WL185
- WL93
- WL51

Microphone casque cardioïde WH20
 Microphone cravate cardioïde WL185
 Microphone cravate cardioïde WL93
 Microphone cravate cardioïde WL51

Shure
 Shure
 Shure
 Shure

4088



4066



4060N



4060F



4080B



DAD6010



DAD6034



DAD6001



DAD4099



Micros Pupitres / cols de cygne

Microphones

Référence

Désignation

Marque

AKG

- CK47
- CK80

Capsule CK47 pour microphone col de cygne GN15 - GN30
Capsule CK80 pour microphone col de cygne GN15 - GN30

AKG
AKG

Shure

- MX412

Microphone col de cygne cardioïde MX412

Shure

Sennheiser

- ME35
- ME36
- MZH3062

Capsule supercardioïde ME35 pour col de cygne
Capsule hypercardioïde ME36 pour col de cygne
Col de cygne 60 cm MZH3062 pour capsule serie ME

Sennheiser
Sennheiser
Sennheiser

Audio Technica

- ES915

Microphone col de cygne hypercardioïde ES915
ajustable (60, 45 et 30cm)

Audio Technica



Liaisons HF

Micros HF

Liaisons HF

Référence

Désignation

Marque

Shure

HF série AXIENT

- AD4D
- AD2
- AD1

Récepteur double HF AXIENT AD4D
Emetteur main AXIENT AD2
Emetteur pocket AXIENT AD1

Shure
Shure
Shure

HF série QLX-D

- QLXD4
- QLXD2
- QLXD1

Récepteur simple HF QLXD4
Emetteur main QLXD2
Emetteur pocket QLXD1

Shure
Shure
Shure

HF série UR

- UR4S+
- UR4D+
- UR4D
- UR2
- UR1
- UR1H
- UR1M

Récepteur simple HF UR4S+
Récepteur double HF UR4D+
Récepteur double HF UR4D
Emetteur main UR2
Emetteur pocket UR1
Emetteur pocket haute puissance UR1H
Emetteur pocket Mini UR1M

Shure
Shure
Shure
Shure
Shure
Shure
Shure

Série AXIENT



série QLX-D



UR1



UR2



UR4D



Micros HF (suite)

Référence

Désignation

Marque

Shure (suite)

HF série : capsules

- RPW 118 BETA 58
- RPW 120 BETA 87A
- RPW 184 KSM9
- RPW 112 SM58

Capsule BETA58 pour émetteur HF main
Capsule BETA87A pour émetteur HF main
Capsule KSM9 pour émetteur HF main
Capsule SM58 pour émetteur HF main

Shure
Shure
Shure
Shure

HF splitter - antenne

- UA845+SWB
- UA860SWB
- UA870
- UA874E

Splitter pour 5 récepteurs UA845+SWB
Antenne passive omni directionnelle UA860SWB
Antenne active directionnelle UA870
Antenne active directionnelle UA874E

Shure
Shure
Shure
Shure

Sennheiser

- UHF EM2000
- EM500G4
- EM500G3
- EM300G3
- SKM500G4
- SK500G4
- SKM500G3
- SK500G3
- SKP500G4

Récepteur HF EM2000
Récepteur HF EM500G4
Récepteur HF EM500G3
Récepteur HF EM300G3
Emetteur main SKM500G4 - E945
Emetteur pocket SK500G4
Emetteur main SKM500G3 - E945
Emetteur pocket SK500G3
Emetteur plug-on SKP500G4

Sennheiser
Sennheiser
Sennheiser
Sennheiser
Sennheiser
Sennheiser
Sennheiser
Sennheiser
Sennheiser

Liaisons HF



Ear monitors

Liasons HF

Référence

Désignation

Marque

Shure

- PSM1000T
- PSM1000R
- PSM900T
- PSM900R
- ATX900
- SE425
- PA421A
- HA8089
- PA805SWB

Ear monitor Emetteur PSM1000 - P10T
 Ear monitor Récepteur PSM1000 - P10R
 Ear monitor Emetteur PSM900 - P9T
 Ear monitor Récepteur PSM900 - P9R
 Station chargeur de batteries ATX900
 Oreillettes dynamiques SE425
 Combineur d'antennes PA421A pour 4 émetteurs PSM
 Antenne directive héliçoïdale HA8089
 Antenne directive passive PA805SWB

Shure
 Shure
 Shure
 Shure
 Shure
 Shure
 Shure
 Shure

Sennheiser

- SR2000
- EK2000
- SR300
- EK300

Ear monitor Emetteur SR2000
 Ear monitor Récepteur EK2000
 Ear monitor Emetteur SR300
 Ear monitor Récepteur EK300

Sennheiser
 Sennheiser
 Sennheiser
 Sennheiser

PA421A



PSM1000



Interphonie Intercoms filaires et HF

Référence

Désignation

Marque

ASL <ul style="list-style-type: none"> • BS216 • BS181 	Base intercom filaire 2 canaux BS216 Base intercom filaire 1 canal BS181	ASL ASL
BeyerDynamic <ul style="list-style-type: none"> • DT108 	Casque intercom DT108	BeyerDynamic
Altair <ul style="list-style-type: none"> • EM201 • WBS200 • WBP200 	Poste ceinture intercom filaire EM-201 Base intercom HF 1 canal WBS200 Poste ceinture intercom HF 1 canal WBP200	Altair Altair Altair

BS216



DT108



EM201



WBS200



Boîtiers de presse

Référence

Désignation

Marque

Drawmer <ul style="list-style-type: none"> • KICK BOX 	Boîtier de presse actif Kick Box 4X4	Drawmer
Kramer <ul style="list-style-type: none"> • VM1110 	Boîtier de presse 1in / 10out ou 2in / 5out VM1110	Kramer

Interprétation simultanée / Traduction

Référence

Sennheiser

- HDE2020
- SKM2020
- HDE1030-2F
- SR2020

Cabine JPemBall

- POLYTCAB2100

Désignation

Récepteur stéthoscopique HDE2020
 Emetteur main visite guidée SKM2020
 Récepteur GF infoPort HDE1030-2F
 Emetteur rackable SR2020

Cabine de traduction POLYTCAB 2100

Marque

Sennheiser
 Sennheiser
 Sennheiser
 Sennheiser

JPemBall

POLYTCAB2100



HDE2020



SKM2020



SR2020



Conférences et pupitres

Référence

Désignation

Marque

Systèmes de conférence

- QUINTA-CU
- QUINTA-MU21
- QUINTA-MU23

Centrale de conférence numérique HF QUINTA-CU
Poste délégué numérique HF QUINTA-MU21
Poste président numérique HF QUINTA-MU23

BeyerDynamic
BeyerDynamic
BeyerDynamic

- G3CU
- G3DD
- G3CD

Centrale de conférence HF G3CU
Poste délégué HF G3DD
Poste président HF G3CD

Televic
Televic
Televic

Micros pupitres

- MX412
- CK47

Microphone col de cygne cardioïde MX412
Capsule CK47 pour microphone col de cygne GN15 - GN30

Shure
AKG

Pupitres

- PUNG
- PUPIO
- PUIZ

Pupitre plexiglass transparent
Pupitre plexiglass opaque
Pupitre plexiglass design en Z

Form XL
Form XL
Form XL

QUINTA



CONFIDEA G3DD



MX412



Pupitre



Référence

Désignation

Marque

Pieds de micro

- K&M210/9
- K&M259BK
- K&M26010
- K&M232BK

Pied micro avec perchette 210/9
 Pied micro bas avec perchette 259
 Pied de microphone droit embase ronde 26010
 Pied de micro de table 232

K&M
 K&M
 K&M
 K&M

- PUPORCH

Pupitre orchestre (pied réglable 0,60m / 0,80m + pieds + tablettes)

Instrument de mesure

- AMIXAFF117
- SENSIBELONE
- SONOMPRESSACC
- SONOM8922
- ORDISYS

Sonomètre afficheur intégrateur AMIX AFF117
 Sonomètre afficheur enregistreur SENSIBEL ONE
 Sonomètre afficheur enregistreur de pression acoustique
 DB-Mètre avec micro de mesure 8922
 Ordinateur pour gestion de système son

AMIX
 Préventec
 Audiopole
 Digitalsound

AMIX AFF117



Câblage

Référence

- XLR
- AES/EBU
- MULTIXLR
- MULTIAES/EBU
- HARTING20P
- HARTING20PE
- JACK
- SPEAK4
- SPEAK8
- LA/DO

Désignation

Câble module analogique de 1m à 20m
 Câble module numérique de 1m à 20m
 Multipaire 2/4/8/12 paires analogiques de 1m à 20m
 Multipaire 2/4/8/12 paires numériques de 1m à 20m
 Câble Harting 20 paires de 3m à 100m
 Eclaté Harting 20 paires XLR
 Câble Jack / Jack de 1m à 10m
 Câble HP speakon 4 de 1m à 50m
 Câble HP speakon 8 de 1m à 50m
 Câble HP DO25 / DO10 / DOFILL / DOSUB

Marque

Neutrik
 Neutrik
 Neutrik
 Neutrik
 Harting
 Harting/neutrik
 Neutrik
 Neutrik
 L-Acoustics





Éclairage

Consoles de commande lumière	66
Projecteurs automatiques	68
Projecteurs traditionnels	70
Projecteurs à led	76
Éclairages buffets / banques d'accueil	78
Cellules de puissance	78
Armoires de direct	80
DMX et réseau	80
Machines à fumée, brouillard et effets	82
Pieds d'éclairage	84
Câblage	84

Consoles de commande lumière

Référence

Désignation

Marque

Consoles pour projecteurs asservis

- GMA3LIGHT Console GRANDMA 3 light 76384 circuits
- GMA2LIGHT Console GRANDMA 2 light 4096 circuits
- GMA3WING Console GRANDMA 3 command wing 4096 circuits
- GMA2WING Console GRANDMA 2 command wing 2048 circuits
- ML500 Console asservis ML500 2048 circuits
- ML24 Console asservis ML24 512 circuits
- MANTRALITE Console asservis MANTRALITE 512 circuits
- MAXIWING Console MAXIWING 2048 circuits
- MAGICQONPC PC + logiciel MAGICQ avec interface USB / DMX 512 circuits
- SOLANO Enregistreur / restituteur DMX SOLANO PRO

- MA Lighting
- MA Lighting
- MA Lighting
- Strand Lighting
- Zéro 88
- LSC
- Chamsys
- Chamsys
- Oxo

Jeux d'orgues traditionnels

- LIGHTCO48/96 Console à mémoires LIGHTCOMMANDER 48/96 circuits
- LIGHTCO24/48 Console à mémoires LIGHTCOMMANDER 24/48 circuits
- LIGHTCO12/24 Console à mémoires LIGHTCOMMANDER 12/24 circuits
- LC2412 Console à mémoires EUROLIGHT LC2412 circuits
- MISTRAL24/48 Console à mémoires MISTRAL 24/48 circuits
- LIPS16 Console LIPS 16 circuits Dmx (sans mémoires)
- LIPS6 Console LIPS 6 circuits Dmx (sans mémoires)

- MA Lighting
- MA Lighting
- MA Lighting
- Behringer
- Oxo
- Oxo
- Oxo

GRANDMA2 LIGHT



COMMAND WING



Projecteurs automatiques

Référence

Désignation

Marque

Projecteurs automatiques Beam / Spot

- PAINTE Projecteur lyre PAINTE / 310 W - 8°/48°
- MAVERIK Projecteur Spot FORLES/ 350 W - 4°/43°
- MEGAPOINTE Projecteur lyre MEGAPOINTE Beam / Spot 470 W
Beam 1.8° - 21° Spot 3° - 42°
- POINTE Projecteur lyre POINTE Beam / Spot 280 W
Beam 2,5° - 10° Spot 5° - 20°
- ESPRITE Projecteur lyre ESPRITE Spot 650 W
Zoom 5,5° - 50°
- MISTRALTC Projecteur lyre MISTRAL TC Spot 300 W
Zoom 6,7° - 53°
- MINIME Projecteur lyre MINIME LED RGB 50 W 16°
Médiaserveur intégré Projection Vidéo 1280 x 800
- MAGICDOTSX Projecteur lyre MAGIC DOT SX led RGB 60 W Beam 5° - 40°

Projecteurs automatiques Wash

- MACAURAXIP Projecteur lyre LED Wash MAC AURA XIP - 7x60Wx12x4W - 6.3° - 50.4°
- MACAURA Projecteur lyre LED Wash MAC AURA - 19 x 10 W - 11° - 58°
- ROBINBEAM350 Projecteur lyre LED Wash BEAM robin 350 - 12 x 40 W - 3.8- 60°
- ROBINBEAM150 Projecteur lyre LED Wash BEAM robin 150 - 7 x 40 W - 3.8 - 60°

Robe

Chauvet

Robe

Robe

Robe

Ayrton

Robe

Ayrton

Martin

Martin

Robe

Robe

Référence

Désignation

Marque

Projecteurs DMX à effets

- SUNSTRIP
- ATOMIC3000
- JARAG5X5
- P1MINI

Barre Sunstrip 10 x 75W DMX
Stroboscope Atomic 3000 DMX
Matrice de 25 lampes halogène PAR30 / 75 W DMX
Projecteur P1MINI 7 filaments LED 3 W RGBW

Showtec
Martin
Chromelech
Portmann

MEGA POINTE



BEAM350



MACAURA



P1 MINI



Projecteurs Traditionnels

Référence

Désignation

Marque

Projecteurs Fresnel

- FR2
- FR1

Projecteur Fresnel LEONARDO - 2000 W
Projecteur Fresnel MONET - 1000 W

Desisti
Desisti

Projecteurs PC

- 329HPC
- 310HPC
- A56

Projecteur Plan Convexe 329HPC - 2000 W
Projecteur Plan Convexe 310HPC - 1000 W
Projecteur Plan Convexe A56 - 650 W

Robert Juliat
Robert Juliat
ADB

Projecteurs Cyclo

- ACP1001

Projecteur Cycliode ACP 1001 1000 W

ADB

Projecteurs PAR

- BARRE6PAR64
- PAR64
- PAR56
- PAR36
- KOLIBRI

Barre de 6 projecteurs PAR 64 long noir
Projecteur PAR 64 long noir (110V ou 220V)
Projecteur PAR 56 court chromé ou noir
Projecteur PAR 36 (F1) 30 W
Barre de 4 PAR 16

Oxo
Oxo
Oxo
Oxo
Oxo

FR 2



329 HPC



ACP 1001



Projecteurs Traditionnels

Référence

Désignation

Marque

Projecteurs Découpes

- 713SX
- 714SX2
- 613SX
- 614SX
- ETC25/50
- ETC15/30
- ETC Junior

Projecteur à découpes 713 SX - 2000 W - 29°- 50°
Projecteur à découpes 714 SX2 - 2000 W - 15°- 40°
Projecteur à découpes 613 SX - 1000 W - 28°- 54°
Projecteur à découpes 614 SX - 1000 W - 16°- 35°
Projecteur à découpes Source 4 - 750 W - Zoom 25°- 50°
Projecteur à découpes Source 4 - 750 W - Zoom 15°- 30°
Projecteur à découpes Source 4 - 575 W - Zoom 25°- 50°

Accessoires pour Découpes

- IRISRJ
- PGOBORJ
- IRISETC
- PGOBOETC

Iris à fermeture totale pour découpes série SX
Porte-gobo pour découpes série SX
Iris à fermeture totale pour découpes ETC
Porte-gobo pour découpes ETC

Projecteurs Poursuites

- ARAMIS2500
- CYRANO2500
- KORIGAN1200

Projecteur poursuite ARAMIS - 2500 W HMI
Projecteur poursuite CYRANO - 2500 W HMI
Projecteur poursuite KORIGAN - 1200 W HMI

714 SX2



614 SX



ETC 750



ETC Junior



Robert Juliat
Robert Juliat
Robert Juliat
Robert Juliat
ETC
ETC
ETC

Robert Juliat
Robert Juliat
ETC
ETC

ARAMIS



CYRANO



KORIGAN



Robert Juliat
Robert Juliat
Robert Juliat



Projecteurs Traditionnels

Référence

Désignation

Marque

Projecteurs basse tension

- FL5200
- FL2600
- FL1300
- CLAP500
- ACL250
- T9
- BT250
- VERSATILE

Projecteur Blinder FL 5200 DWE 8 x 650 W
 Projecteur Blinder FL 2600 DWE 4 x 650 W
 Projecteur Blinder FL 1300 DWE 2 x 650 W
 Projecteur à volets 500 W - 2 lampes dichroïques 250 W
 Barres de 4 PAR 64 longs noirs ACL - 110V
 Rampe de 9 Lampes dichroïques 85 W - 110 V
 Projecteur basse tension 25 W - 250 V
 Projecteur effet multi faisceaux 1000 W

DTS
 DTS
 DTS
 Starway
 DTS
 Scenilux
 Coemar

Projecteurs Stands et Salons

- EKSPOLED200
- CDM150
- PEL
- DICHRO50
- HPIT400
- HPIT150
- FLUO
- ARENA
- KS6
- KS4

Projecteur LED pannel EKSPOLED - 200 W IP65
 Projecteur Source Four Multibeam CDM 150 W
 Projecteur halogène 300 W sur bras déporté 500 mm
 Projecteur dichroïde 50 W sur bras déporté 150 mm
 Projecteur iodure métallique HPIT 400 W IP65
 Projecteur iodure métallique HPIT 150 W IP65
 Réglette double fluo 1.50 m IP65
 Projecteurs iodure ARENAVISION HMI 1800 W IP65
 Projecteur LED forte puissance KS6 600 W 90000 lumens IP65
 Projecteur LED forte puissance KS4 230 W 47000 lumens IP65

Nicols
 Oxo
 SBP
 SBP
 Phillips
 Microplus
 Microplus

FL 2600



VERSATILE



Projecteur sur bras déporté



HPIT400



Projecteurs à led

Référence

Désignation

Marque

PAR LED

- FLATPRO18
- FLATPRO12
- PAR LED 1810Z
- PAR LED 1810
- RUSH2
- NANOKOLOR
- COLORBEAM7
- MINIBEAM
- LICIALED

Projecteur PAR LED Cameo FLAT PRO 18 x 10 W - RGBWA 40° IP65
 Projecteur PAR LED Cameo FLAT PRO 12 x 10 W - RGBWA 30° IP65
 Projecteur PAR LED 18 x 10 W - RGBW - Zoom 20° - 60° IP65
 Projecteur PAR LED 18 x 10 W - RGBW 45° IP65
 Projecteur PAR LED RUSH 2 12 x 10W - RGBW
 Projecteur PAR LED 7 x 10 W - RGBW
 Projecteur PAR LED 7 x 5 W - RGBW
 Projecteur PAR LED 7 x 3 W - RGB
 Projecteur PAR LED 7 x 3 W (avec ou sans tube diffuseur)

Cameo
 Cameo
 AUDIO ESPACE
 AUDIO ESPACE
 Martin
 Starway
 Oxo
 Oxo
 Licialed

Wash LED

- ZENITHW600
- ARCHIKOLOR

Projecteur Wash LED 40 x 15 W - filtre 25°, 45°, 100° IP65
 Projecteur Wash LED COB 150 W - RGB

Cameo
 Starway

Barres de led

- PIXBAR600

Barre LED PIXBAR 600 PRO 12 x 12 W - RGBWA+UV IP65

Cameo

Projecteurs LED sur batterie

- WINDKOLOR
- BOXKOLOR
- AX3

Projecteur PAR LED WINDKOLOR 6 x 12 W - RGBWA+UV 25° IP65
 Projecteur PAR LED BOXCOLOR 4 x 12 W - RGBWA+UV 25° IP65
 Projecteur PAR LED AX3 1 x 15W - RGBW magnétique

Starway
 Starway
 Astera

FLATPRO18



ZENITH W600



WINDKOLOR



BOXKOLOR



Eclairage buffets/banques d'accueil

Référence

- MATDECOLED
- MATDECOHALO
- EZPIN

Désignation

Mat d'éclairage pour buffet / banque 4 x 3 W LED sur batterie
 Mat d'éclairage pour buffet / banque 5 x 5 W LED
 Projecteur LED 1 x 5 W sur batterie

Marque

Innled
 Chauvet

MATDECOHALO



MATDECOLED

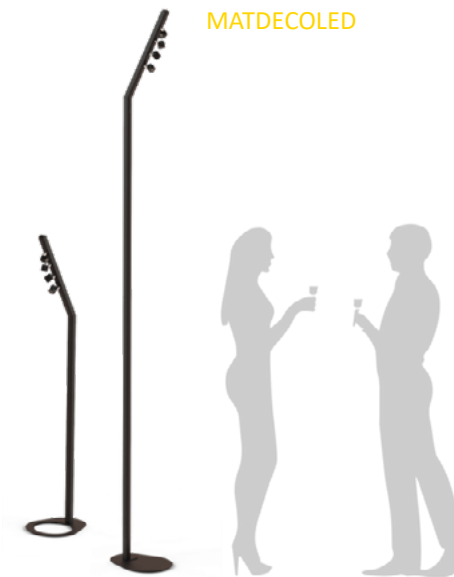

Cellules de puissance

Référence

- MA12
- POWERCUBE
- KHASHMIN6
- STAGER
- SIMOUN
- TUTELO

Désignation

Cellule de puissance MA 12 x 3,7 Kw
 Cellule de puissance POWERCUBE 18 x 2.3 Kw
 Cellule de puissance KHASHMIN 6 x 3 Kw
 Cellule de puissance STAGER 6 x 2 Kw
 Cellule de puissance SIMOUN 1 x 2 Kw
 Cellule de puissance TUTELO 4 x 500 W

Marque

MA Lighting
 Avolites
 Oxo
 RVE
 Oxo
 Starway

MA12



Armoires de direct

Référence

- ARAUTO125/32
- ARAUTO125/24
- ARAUTO63/24
- ARAUTO63/16
- ARAUTO32/6

Désignation

Entrée P17 125 Sortie 32 x PC 16A
 Entrée P17 125 Sortie 24 x PC 16A
 Entrée P17 63 Sortie 24 x PC 16A
 Entrée P17 63 Sortie 16 x PC 16A
 Entrée P17 32 Sortie 6 x PC 16A

Marque

DMX et réseau

Référence

- GIGACORE30i
- GIGACORE10
- SP650
- 4PORTNODE
- 2PORTNODE
- NODE8MKII
- NODE4MKII
- NETBOX8
- DMXWIFI
- WIFI/F1G4
- WIFI/R512G4
- SPLITMA
- BBOX6
- BBOX2

Désignation

Switch réseau 106b 24 ports RJ 45 / 6 fibres manageable
 Switch réseau 1000 Mbps 8 ports RJ 45 / 2 fibres manageable
 Onduleur monophasé SP650 VA
 Interface réseau Node 4 Univers RJ45
 Interface réseau Node 2 Univers RJ45
 Node Ethernet - DMX 8 ports DMX8 MK2
 Node Ethernet - DMX 8 ports DMX4 MK2
 Node Ethernet - DMX 8 ports NETBOX8
 Emetteur récepteur splitter DMX Wireless CRMX - 5R
 Boîtier émetteur wifi DMX WDMX G4 F1
 Boîtier récepteur wifi DMX WDMX G4 R512 DMX
 Splitter DMX 7 sorties sur XLR 3 et 5 Broches
 Splitter DMX 6 sorties sur XLR 3 et 5 Broches
 Splitter DMX 2 sorties sur XLR 3 et 5 Broches

Marque

Luminex
 Luminex
 Eaton
 MA Lighting
 MA Lighting
 Luminex
 Luminex
 Oxo
 Swisson
 Wireless solution
 Wireless solution
 Ma lightning
 Oxo
 Oxo

GIGACORE 10



Splitter DMX 7



Machines à fumée, brouillard et effets

Référence Désignation Marque

Machines à fumée

- VIPER
 - Z1200II
 - Z1020
- Machine à fumée 1300 W DMX
Machine à fumée 1200 W
Machine à fumée 1000 W (jet horizontal et vertical)

Look
Antari
Antari

Accessoires

- VENTAF3
 - VENT48
 - VENTAF1
 - KBASE350
- Ventilateur DMX AF3
Ventilateur de sol - Ø 48 cm
Ventilateur Air Force One JEM
Ventilateur avec lyre d'accroche BASE K

Antari

JEM

Universal Effects

Machines à brouillard

- MAX3000
 - ATME
 - UNIQUE2.1
 - MVS
- Machine à brouillard MAX 3000 avec CO2
Machine à brouillard ATme avec CO2
Machine à brouillard UNIQUE
Machine à brouillard MVS

MDG
MDG
Look
LeMaitre



Universal Effects
Universal Effects

Machine à mousse

- MOUSSE350
 - MOUSSE500
- Machine à mousse 350
Machine à mousse 500

Machines à fumée, brouillard et effets

Référence Désignation Marque

Machine à bulle

- BULLE 350
 - BULLE 500
- Machine à bulle 350
Machine à bulle 500

Universal Effects
Universal Effects

Machine à neige

- NEIGE350
 - NEIGE500
- Machine à neige 350
Machine à neige 500

Universal Effects
Universal Effects

Effets spéciaux

- EFFETDIS
 - BG400
- Projecteur multi faisceaux «discothèque»
Projecteur lumière noire BLACK GUN 400 W

Nicols
SX Lighting

Boules à facettes

- BOULEPM
 - BOULE100
 - BOULE100
 - BOULE200
- Boule à facettes Ø20, 30, 40, 60 cm avec moteur
Boule à facettes Ø75 cm avec moteur
Boule à facettes Ø100 cm avec moteur
Boule à facettes Ø200 cm avec moteur

JEM
JEM
JEM
JEM



Pieds d'éclairage

Référence

- SP2
- SP1
- PIBOOM

Désignation

Pied de levage SP2 charge max 80 Kg hauteur 4.20 m
Pied de levage SP1 charge max 70 Kg hauteur 3.00 m
Pied support droit sur embase ronde AMB 200 hauteur 2.00 m

AMB 200



Marque

Mobiltech
Mobiltech
ASD

Câblage

Référence

- SOCA8C
- SOCAE8D
- SOCAE8
- SOCA8BT
- HARTING8C
- HARTING8E
- HARTING8B
- DMX
- DMX
- DMXINAD
- MULTIDMX80
- MULTIDMX100

Désignation

Câble multipaires Socapex 8 circuits de 3m à 30m
Eclaté 8 circuits PC16 femelle décalé
Eclaté 8 circuits PC16 mâle ou femelle
Boîtier entrée Socapex sorties 8 PC16 femelle redépart Socapex
Câbles multipaires Harting 8 circuits de 5m à 20m
Eclaté 8 circuits PC16 mâle ou femelle
Boîtier entrée Harting sorties 8 PC16 femelle
Câble DMX 5 broches de 1m à 50m
Câble DMX 3 broches de 1m à 50m
Inverseurs / adaptateurs DMX
Multipaires DMX 5 broches 3 paires 80m
Multipaires DMX 5 broches 5 paires 100m

Marque

Socapex
Socapex
Socapex
Socapex
Harting
Harting
Harting
Neutrik
Neutrik
Neutrik





Vidéo

Videoprojecteurs	88
Murs de leds	92
Ecrans plats et écrans toile	94
Mélangeurs	100
Sources et Périphériques	102
Convertisseurs	105
Distributeurs	105
Câblage	106
Accessoires	108

Vidéo projecteurs

Référence

Désignation

Marque

Forte Puissance

- EB-PU2220B
- EBL1755U
- PTDZ12K
- HD10K-M

Vidéo projecteur 20 000 Lumens 1920 x 1200
Vidéo projecteur 15 000 Lumens 1920 x 1200
Vidéo projecteur 12 000 Lumens 1920 x 1200
Vidéo projecteur 11 000 Lumens 1920 x 1080 Roadster

Epson
Epson
Panasonic
Christie

EB L 1755U



Moyenne puissance

- EB-PU1008B
- PTDZ770
- PTDZ6710
- EB-G6900

Vidéo projecteur 8 000 Lumens 1920 x 1200
Vidéo projecteur 7000 Lumens 1920 x 1200
Vidéo projecteur 6000 Lumens 1920 x 1200
Vidéo projecteur 6000 Lumens 1920 x 1200

Epson
Panasonic
Panasonic
Epson

PTD Z 6710



EB G 6900U



Petite puissance

- EB-2247U
- EB-1945W
- PT-VW330E
- EB-W12
- EB-96W

Vidéo projecteur 4200 Lumens 1920 x 1200
Vidéo projecteur 4200 Lumens 1280 x 800
Vidéo projecteur 3000 Lumens 1280 x 800
Vidéo projecteur 2800 Lumens 1280 x 800
Vidéo projecteur 2700 Lumens 1280 x 800

Epson
Epson
Panasonic
Epson
Epson

EB W12



EB 96W



Vidéoprojecteurs

Référence

Optiques

- PA21K/12K
- PA21K/12K
- PA21K/12K
- PA21K/12K
- PA6K
- PA6K
- PA6K
- PA6K
- PA6K
- EP15K/20K
- EP15K/20K
- EP15K/20K
- EP15K/20K
- EP15K/20K
- EP15K/20K
- EP15K/20K
- EP15K/20K
- EP6K
- EP15K/20K
- EP6K
- EP15K/20K
- EP15K/20K
- CH10K
- CH10K
- CH10K
- CH10K

Désignation

- Optique ET-D75LE1 : 1.4 - 1.8
- Optique ET-D75LE20 : 1.7 - 2.4
- Optique ET-D75LE30 : 2.4 - 4.7
- Optique ET-D75LE4 : 4.5 - 7.4
- Optique ET-DLE055 : 0.8 fixe
- Optique ET-DLE150 : 1.3 - 1.9
- Optique ET-DLE250 : 2.3 - 3.6
- Optique ET-DLE350 : 3.7 - 5.6
- Optique ET-DLE450 : 5.4 - 8.6
- Optique ELPL U03 : 0.48 - 0.57
- Optique ELPL W05 : 1.04 - 1.46
- Optique ELPL M08 : 1.45 - 2.32
- Optique ELPL M15 : 1.57 - 2.56
- Optique ELPL M10 : 3.31 - 5.07
- Optique ELPL M11 : 3.54 - 4.51
- Optique ELPL PL08 : 5.27 - 7.41
- Optique ELPL U01 : 0.64 - 0.77
- Optique ELPL U04: 0.87 - 1.06
- Optique ELPL U06 : 1.36 - 1.84
- Optique ELPL X06 : 1.19 - 1.62
- Optique ELPL X25 : 0.35
- Optique ILS 0.67 Fixe
- Optique ILS : 1.4 - 1.8
- Optique ILS : 2.6 - 4.1
- Optique ILS : 4.1 - 6.9

Marque

- Panasonic
- Panasonic
- Panasonic
- Panasonic
- Panasonic
- Panasonic
- Panasonic
- Panasonic
- Panasonic
- Epson
- Epson
- Epson
- Epson
- Epson
- Epson
- Epson
- Epson
- Epson
- Epson
- Epson
- Christie
- Christie
- Christie
- Christie



Murs de leds

Référence

Indoor

- PL25PRO
- PL25PROC

Outdoor

- PL39PRO

Accessoires

- PL25BUMPER1
- PL25BUMPER2
- PL25BUMPERC
- PL25BUMPERSOL
- PL25STABILO
- PL25DOCK
- PL25ECHEL05
- PL25ECHEL1
- PL25BASE
- PL25TUB06
- PL25TUB110

Contrôle

- VX6S

Désignation

Dalle Led pitch de 2,5 mm, 500 x 500 mm Indoor
Dalle Led pitch de 2,5 mm, 500 x 500 mm Corner 90° Indoor

Dalle Led Lite de 3.9 mm, 500 x 500 mm Outdoor

Bumper d'accroche pour 1 dalle 500 x 500 mm
Bumper d'accroche pour 2 dalles 500 x 500 mm
Bumper d'accroche pour 1 dalle Corner
Embase de sol pour 1 dalle
Outrigger pour embase de sol
Dockingclamp pièce d'accroche de dalle sur échelle verticale
Echelle de 0.50 m
Echelle de 1 m
Plateforme 1 m pour échelle
Tubes réglables de 40 à 60 cm
Tubes réglables de 90 à 110 cm

Mélangeur VX6S 3,9 millions de pixel

Marque

Absen
Absen

Absen

Absen
Absen
Absen
Absen
Absen
Absen
Absen
Absen
Absen

Absen

Novastar



PL 2 5 PRO



PL 2 5 PRO Corner

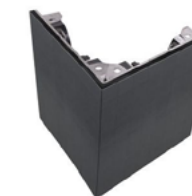

Écrans plats et écrans toile

Référence

Désignation

Marque

Moniteurs LED Moniteurs LCD / TV

- LED98 Écran LED 98" 98LS95D 16/9 - 248 cm - 3840 x 2160
- LED82 Écran LED 82" DM82D 16/9 - 208 cm - 1920 x 1080
- LED75T Écran LED 75" TACTILE OH75F 16/9 - 190 cm - 1920 x 1080
- LED75 Écran LED 75" DM75E 16/9 - 190 cm - 1920 x 1080
- LED65 Écran LED 65" TH65SQ1W 16/9 - 165 cm - 3840 x 2160
- LED65 Écran LED 65" DM65E 16/9 - 165 cm - 1920 x 1080
- LED55 Écran LED 55" ME55B 16/9 - 138 cm - 1920 x 1080
- LED55 Écran LED 55" UE55D 16/9 - 138 cm - 1920 x 1080
- LED55 Écran LED 55" LH55QHR 16/9 - 138 cm - 3850 x 2160
- LED55 Haute luminosité 700 cd/m²
- LED48 Écran LED 48" DB48D 16/9 - 122 cm - 1920 x 1080
- LED43 Écran LED 43" DC43J 16/9 - 108 cm - 1920 x 1080
- LED40 Écran LED 40" DB40D 16/9 - 102 cm - 1920 x 1080
- LED32 Écran LED 32" DM32E 16/9 - 82 cm - 1920 x 1080
- LED32 Écran LED 32" DB32D 16/9 - 82 cm - 1920 x 1080
- LED32 Écran LED 32" ME32C 16/9 - 82 cm - 1920 x 1080
- LED28 Écran LED 28" T28D310 16/9 - 71 cm - 1366 x 768
- LED27 Écran LED 27" LT27B300 16/9 - 69 cm - 1920 x 1080
- LED27 Écran LED 27" GF276 16/9 - 69 cm - 1920 x 1080
- LED10 Écran LED 10" 10HD 16/9 - 26 cm - 1920 x 1080

- LG
- Samsung
- Samsung
- Samsung
- Panasonic
- Samsung
- Samsung
- Samsung
- Samsung
- Samsung
- Samsung
- Samsung
- Samsung
- Samsung
- Samsung
- Samsung
- Acer
- Beetronic



Écrans plats et écrans toile

Référence

Désignation

Marque

Moniteurs LED Moniteurs LCD / TV

- LCD17
- LCD24
- LCD32
- SMARTVIEW

Écran LCD 17"
Écran LCD 24"
Écran LCD 32"
Double moniteur 8" Rackable Smart View Duo

Black Magic

Pieds

- PIEDS

Pied noir pour écran vidéo hauteur réglable 0.20 à 1.85 m

ASD

Toile cyclorama

- CYCLO10-8G
- CYCLO10-6B
- CYCLO10-6G
- CYCLO10-4G
- CYCLO08-5
- CYCLO6-3,75
- CYCLO6-3,5

Toile cyclorama 10 x 8 m grise
Toile cyclorama 10 x 6 m blanche
Toile cyclorama 10 x 6 m grise
Toile cyclorama 10 x 4 m grise
Toile cyclorama 8 x 5 m Projection face
Toile cyclorama 6 x 3.75 m
Toile cyclorama 6 x 3.50 m Projection face/rétro

Azur scénique
Azur scénique
Azur scénique
Azur scénique
Azur scénique
Azur scénique
Azur scénique



Écrans plats et écrans toile

Référence

Désignation

Marque

Écrans cadre

- CADRE16-9/S
- CADRE16-9/S
- CADRE16-9/S
- CADRE16-9/M
- CADRE16-9/XL
- CADRE16-9/XXL
- CADRE16-9/XXL
- CADRE4-3/S
- CADRE4-3/M
- CADRE4-3/XL
- CADREPIEDL
- ROULEAU180

Écran 16/9 Image : 2.18 x 1.23 m bord noir
Écran 16/9 Image : 2.60 x 1.44 m bord noir
Écran 16/9 Image : 2.86 x 1.77 m bord blanc
Écran 16/9 Image : 3.45 x 2.03 m bord noir ou blanc
Écran 16/9 Image : 4.25 x 2.49 m bord noir ou blanc
Écran 16/9 Image : 4.88 x 2.74 m bord noir
Écran 16/9 Image : 5.08 x 2.94 m bord blanc
Écran 4/3 Image : 2.40 x 1.80 m bord noir
Écran 4/3 Image : 3.05 x 2.29 m bord noir
Écran 4/3 Image : 4.27 x 3.20 m bord noir
Pieds lourds hauteur 4.15m pour tout écran cadre
Écran rouleau 1.80 x 1.80 m

Stumpfl
Oray
Stumpfl
Stumpfl
Stumpfl
Stumpfl
Stumpfl
Stumpfl
Stumpfl
Stumpfl
Stumpfl



Mélangeurs

Référence

- S3
- PLS350H
- ATEM
- ATEMMINI
- V1HD
- V800HD
- VR50HD
- UHS500

Désignation

Mélangeur S3 4K
Mélangeur Pulse 2 PLS350H
Mélangeur ATEM Television Studio HD 4 entrées HDMI
Mélangeur ATEM MINI PRO Streaming Live
Mélangeur V1 HD 4 entrées HDMI
Mélangeur V800 HD MK2 entrées SDI, HDMI, VGA
Mélangeur VR50 HD MK2 entrées SDI, HDMI, VGA
Mélangeur UHS500 4K 8 entrées SDI, 2 entrées HDMI

Marque

Barco
Analogway
Blackmagic
Blackmagic
Roland
Roland
Roland
Panasonic

V800HD



S3



Sources et Périphériques

Référence

Désignation

Marque

Informatique

- PCPLAYBACK
- PC
- PERFECTCUE
- R400
- VITY/1
- VITY/3

Ordinateur Macbook pro avec logiciel PLAYBACKPRO
Ordinateur portable avec microsoft office SUITE
Pavlof HF Perfectcue USB avec pointeur laser
Télécommande sans fil R400 avec pointeur laser
Moniteur TV 6''
Moniteur de rack régie vidéo 3 x 5''

Apple
HP
DSAN
Logitech
Vity
Vity

Sources

- DVD
- BLURAY

Lecteur DVD
Lecteur Blu-ray

Phillips
Samsung

Caméras

- AWHE50
- AWHE130
- AWHE42KEJ
- AWRP50
- AWRP60GJ
- GYHM790CHE
- XA30
- 546B
- LX7

Caméra Tourelle 1080P sortie HDMI ou SDI AW-HE50
Caméra Tourelle 1080P sortie HDMI ou SDI AW-HE130
Caméra Tourelle 1080P sortie HDMI ou SDI AW-HE42KEJ
Pupitre de commande pour caméra tourelle AW-RP50
Pupitre de commande pour caméra tourelle AW-RP60GJ
Caméra épauLe ou pied GYHM790CHE
Caméra épauLe ou pied XA30
Trépied caméra + rotule à tête fluide 546B
Trépied caméra + rotule à tête fluide LX7

Panasonic
Panasonic
Panasonic
Panasonic
Panasonic
JVC
Canon
Manfrotto
Libec

AWHE130



Sources et Périphériques

Référence	Désignation	Marque
Enregistreurs <ul style="list-style-type: none">• KIPRO• HYPERDEC	Enregistreur vidéo numérique KIPRO Enregistreur vidéo numérique HYPER DEC double carte SD	Aja Blackmagic
Liaisons HF Vidéo <ul style="list-style-type: none">• HFKIT• FLOW500	Liaison HF Vidéo / Audio (mono) - portée 200m à vue Liaison HF Vidéo HDMI ou SDI - portée 150m à vue	
Streaming <ul style="list-style-type: none">• SMP351• SMP111• WEBPRESENTER• CAPTURESDI• WIFIRECEP	Processeur de Streaming et d'enregistrement SMP351 Processeur de Streaming et d'enregistrement SMP111 Interface vidéo de streaming live Carte d'acquisition vidéo entrée SDI Émetteur/récepteur vidéo HDwifi - portée 50m à vue entrée émetteur VGA HDMI / sortie récepteur HDMI	Extron Extron Blackmagic Magewell Itrio

Convertisseurs

Référence	Désignation	Marque
<ul style="list-style-type: none">• DAC70• HDMI/HDBASET• HDBASET/HDMI• SDI/HDMI• HDMI/SDI• SDI/HDMI• HDMI/SDI• HDMI/SDI• HDMI/IP	Convertisseur Multi Format DAC70 Convertisseur HDMI vers HDBASE T Convertisseur HDBASE T vers HDMI Convertisseur SDI vers HDMI Convertisseur HDMI vers SDI Convertisseur SDI vers HDMI Convertisseur HDMI vers SDI Émetteur/ Récepteur HDMI over IP 120m	Datavideo Kramer Kramer Blackmagic Blackmagic Kramer Kramer Elite

Distributeurs

<ul style="list-style-type: none">• HDBASET/4• HDMI/4• HDMI/4• HDMI/4• HDMI/6• SDI/4• SDI/4• SDI/8• DVI/2• DVI/4• VGA/2• VGA/4• VGA/4• VGA/6	Distributeur HDBASE T 4 sorties Distributeur HDMI 4 sorties Distributeur HDMI 4 sorties Distributeur HDMI 4 sorties Distributeur HDMI 6 sorties Distributeur SDI 4 sorties Distributeur SDI 4 sorties Distributeur SDI 8 sorties Distributeur DVI 2 sorties Distributeur DVI 4 sorties Distributeur VGA 2 sorties Distributeur VGA 4 sorties Distributeur VGA 4 sorties Distributeur VGA 6 sorties	IDK Extron Kramer IDK Extron Extron Kramer Blackmagic Extron Extron Extron Extron Kramer Extron
---	---	--

Câblage

Référence

Désignation

Marque

DVI

- DVI02
- DVI03
- DVI05
- DVI10
- DVI15
- DVI20

Câble DVI 2m
Câble DVI 3m
Câble DVI 5m
Câble DVI 10m
Câble DVI 15m
Câble DVI 20m

Kramer
Kramer
Kramer
Kramer
Kramer
Kramer

SDI

- SDI01
- SDI02
- SDI05
- SDI10
- SDI15
- SDI20
- SDI40
- SDI70
- SDI100
- SDI4x80

Câble SDI 1m
Câble SDI 2m
Câble SDI 5m
Câble SDI 10m
Câble SDI 15m
Câble SDI 20m
Câble SDI 40m
Rallonge SDI 70m sur touret
Rallonge SDI 100m sur touret
Multi 4 SDI 80m sur touret

Kramer
Kramer
Kramer
Kramer
Kramer
Kramer
Kramer
Kramer
Kramer

Câblage

Référence

Désignation

Marque

Multipaire

- MULTI60

Multipaire 60 m - 1 RJ45 Cat.7, 1 SDI, 1 alim.

Sommer

VGA

- VGA02
- VGA03
- VGA05
- VGA10
- VGA15
- VGA20

Câble VGA 2m
Câble VGA 3m
Câble VGA 5m
Câble VGA 10m
Câble VGA 15m
Câble VGA 20m

Kramer
Kramer
Kramer
Kramer
Kramer
Kramer

HDMI

- HDMI02
- HDMI03
- HDMI05
- HDMI10
- HDMI15

Câble HDMI 2m
Câble HDMI 3m
Câble HDMI 5m
Câble HDMI 10m
Câble HDMI 15m

Kramer
Kramer
Kramer
Kramer
Kramer

Accessoires

Référence

Pieds

- SUPK&M
- SUPSOL
- SUPLED

Désignation

Pied de sol pour Vidéoprojecteur + Plateau
Support écran retour de scène angle 15° à 28°
Pied noir pour écran vidéo hauteur réglable 0.20 à 1.85 m

Marque

K&M
K&M
ASD



Pied d'écran



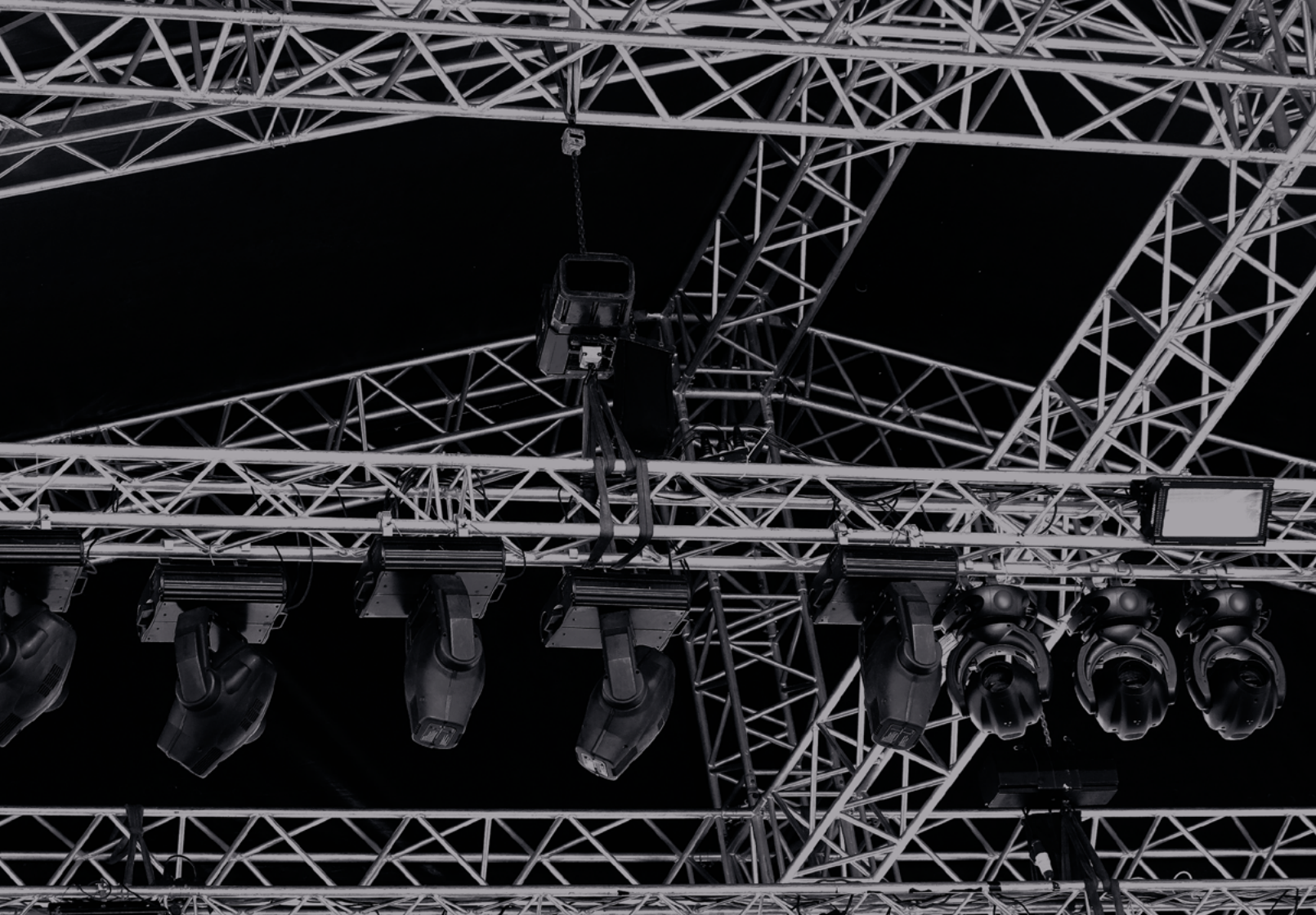

Structure

Poutres Aluminium	112
Levage	122
Câblage	123
Accessoires de levage	123
Structures de levage	124
Pieds de levage	124
Praticables	126
Scène	127
Draperie	128
Structures couvertes	130
Echafaudages	130
Divers	132

Poutres aluminium Fortes charges

Référence

Désignation

Marque

Poutres triangulaires pliantes PROLYTE S100F Alu

- S100F240
- S100F120

Poutre triangulaire pliante S100F 2.40 m
Poutre triangulaire pliante S100F 1.20 m

Prolyte

Prolyte

Poutres triangulaires pliantes PROLYTE S52F Alu

- S52F240
- S52F120
- S52F80
- S52F60

Poutre triangulaire pliante S52F 2.40 m
Poutre triangulaire pliante S52F 1.20 m
Poutre triangulaire pliante S52F 0.80 m
Poutre triangulaire pliante S52F 0.60 m

Prolyte

Prolyte

Prolyte

Prolyte

Angles triangulaires PROLYTE S52F Alu

- S52FC016
- S52FC017
- S52FC003

Angle triangulaire 4 départs C016 croix
Angle triangulaire 3 départs C017 T
Angle triangulaire 2 départs C003 90°

Prolyte

Prolyte

Prolyte

Poutres carrées PROLYTE S52V noir

- S52SV200
- S52SV100
- S52SVBOX

Poutre carrée S52SV 2.00 m
Poutre carrée S52SV 1.00 m
Box 6 directions S52SV

Prolyte

Prolyte

Prolyte

S52F



S52F C017

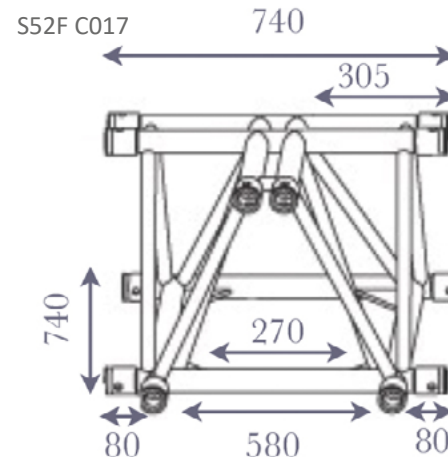

740

305

S52F C016

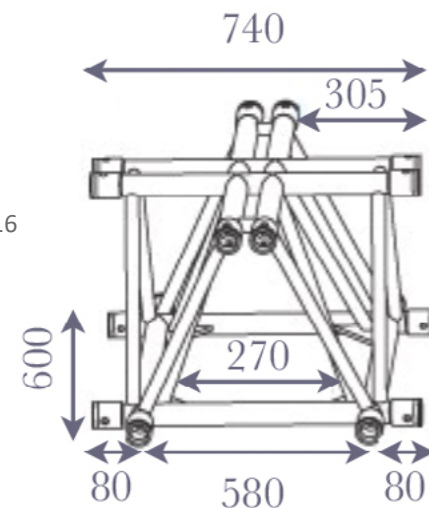

740

305

600

270

580

80

S52F C003

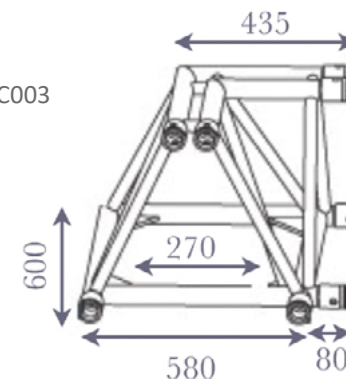

435

600

270

580

80

Poutres aluminium Fortes charges

Référence

Désignation

Marque

Poutres rectangulaires PROLYTE S36R Alu

- S36R240
- S36R120
- S36R60
- S36RBOX

Poutre rectangulaire S36R 2.40 m
 Poutre rectangulaire S36R 1.20 m
 Poutre rectangulaire S36R 0.60 m
 Box 6 directions S36R

Prolyte
 Prolyte
 Prolyte
 Prolyte

S36R

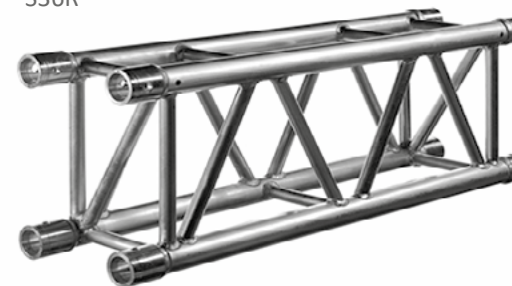

Poutres triangulaires STACCO série 500 Alu

- STO280/P
- STO140/P
- STO280
- STO140
- STO70

Poutre triangulaire 500 Ouvert 2.80 m + 4 traverses
 Poutre triangulaire 500 Ouvert 1.40 m + 2 traverses
 Poutre triangulaire 500 2.80 m
 Poutre triangulaire 500 1.40 m
 Poutre triangulaire 500 0.70 m

Stacco
 Stacco
 Stacco
 Stacco
 Stacco

STACCO 500



Angles triangulaires STACCO série 500 Alu

- STO2D
- STO4D
- STOLF
- STOLM
- STOTT

Angle triangulaire 500 2 départs
 Angle triangulaire 500 4 départs
 Angle triangulaire 500 linéaire femelle
 Angle triangulaire 500 linéaire mâle
 Tête de tour 500

Stacco
 Stacco
 Stacco
 Stacco
 Stacco

Poutres aluminium Moyennes charges

Référence

Désignation

Marque

Poutres carrées ASD ou MOBILTRUSS série 300 Alu

- MTASD300 Poutre carrée 3.00 m
- MTASD200 Poutre carrée 2.00 m
- MTASD100 Poutre carrée 1.00 m
- MTASD71 Poutre carrée 0,71 m
- MTASD50 Poutre carrée 0,50 m
- MTASD29 Poutre carrée 0,29 m
- MTASD25 Poutre carrée 0,25 m

ASD - Mobiltruss
ASD - Mobiltruss
ASD - Mobiltruss
ASD
ASD - Mobiltruss
ASD
ASD - Mobiltruss

Angles carrés ASD ou MOBILTRUSS série 300 Alu

- MTASDC016 Angle carré 4 départs type C016 croix
- MTASDC020 Angle carré 4 départs type C020 T + pied
- MTASDC012 Angle carré 3 départs type C012 90° + pied
- MTASDC017 Angle carré 3 départs type C017 T
- MTAS2DC003 Angle carré 2 départs type C003 90°
- MTAS2DC005 Angle carré 2 départs type C005 135°
- MTASDCH Angle carré charnière

ASD - Mobiltruss
ASD - Mobiltruss
ASD - Mobiltruss
ASD - Mobiltruss
ASD - Mobiltruss
ASD - Mobiltruss
ASD - Mobiltruss

Embases ASD-MOBILTRUSS

- Embase lourde diamètre 80 cm 80kg
- Embase lourde diamètre 60 cm 60kg
- Embase légère carrée

ASD - Mobiltruss
ASD - Mobiltruss
ASD - Mobiltruss

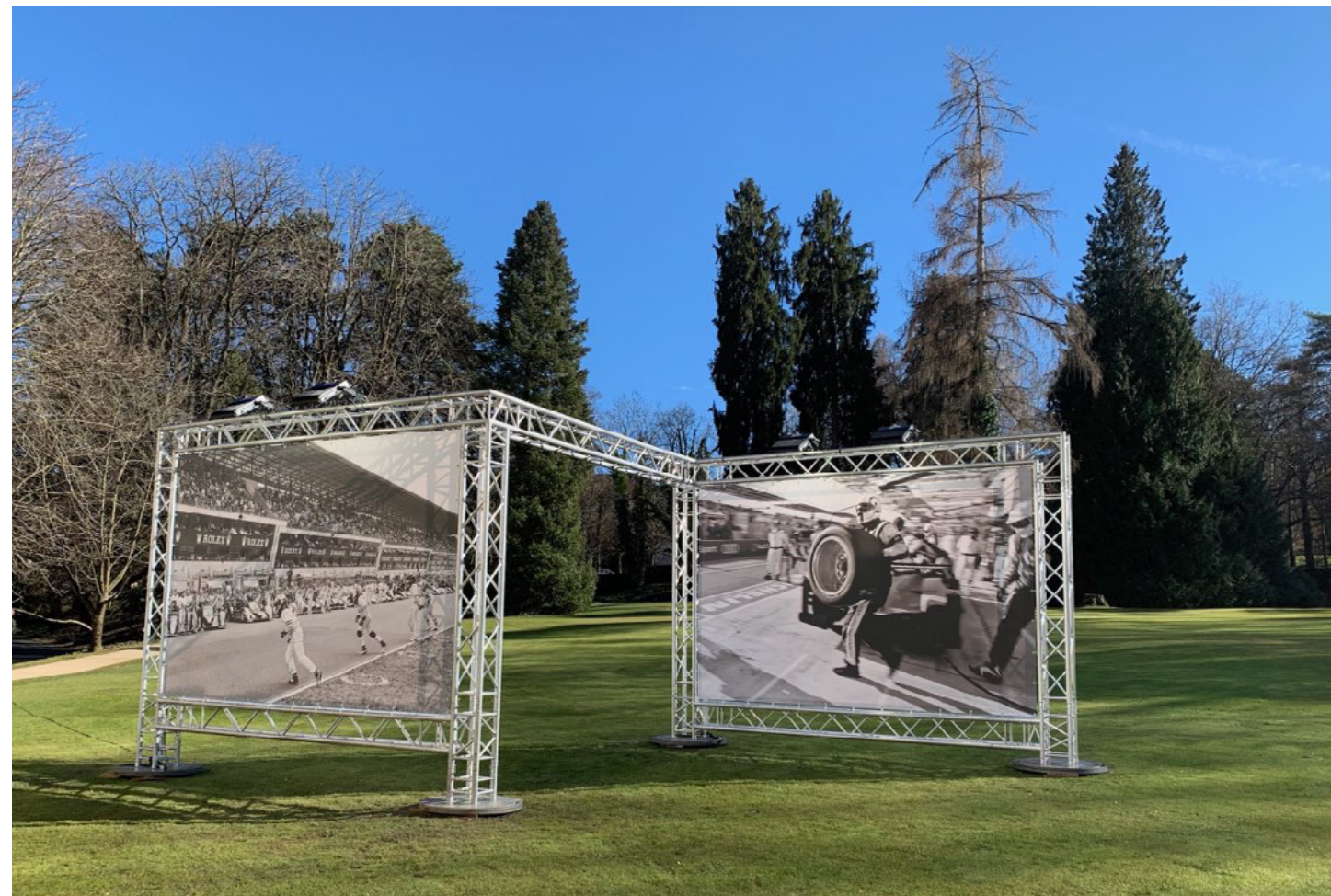

Poutres aluminium Moyennes charges

Référence

Désignation

Marque

Poutres carrées PROLYTE H30V série 300 noir

- H30V300
- H30V200
- H30V100
- H30V71
- H30V50
- H30V25

Poutre carrée H30V 3.00 m
 Poutre carrée H30V 2.00 m
 Poutre carrée H30V 1.00 m
 Poutre carrée H30V 0.71 m
 Poutre carrée H30V 0.50 m
 Poutre carrée H30V 0.25 m

Polyte
 Polyte
 Polyte
 Polyte
 Polyte

Angles carrés PROLYTE H30V serie 300 noir

- H30VC016
- H30VC017
- H30VC012
- H30VC003

Angle carré H30V 4 départs C016 croix
 Angle carré H30V 3 départs C017 T
 Angle carré H30V 3 départs C012 90° + pied
 Angle carré H30V 2 départs C003 90°

Polyte
 Polyte
 Polyte
 Polyte

Poutres carrées ASD SC300 série 300 noir

- SC300N300
- SC300N200
- SC300N100
- SC300N71
- SC300N50
- SC300N25

Poutre carrée SC300 3.00 m
 Poutre carrée SC300 2.00 m
 Poutre carrée SC300 1.00 m
 Poutre carrée SC300 0.71 m
 Poutre carrée SC300 0.50 m
 Poutre carrée SC300 0.25 m

ASD
 ASD
 ASD
 ASD
 ASD
 ASD

H30V



H30VC016

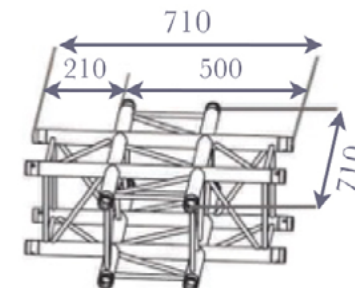

H30VC017

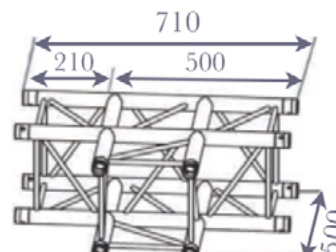

H30VC012

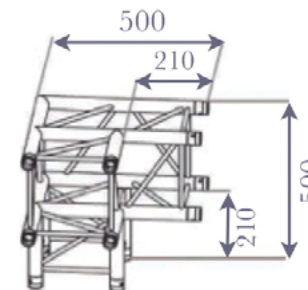

H30VC003

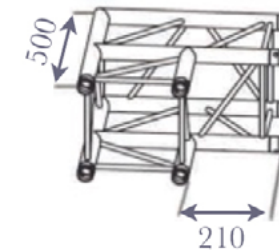

Poutres aluminium Moyennes charges

Référence	Désignation	Marque
-----------	-------------	--------

Angles carrées ASD H30V serie 300 noir

- | | | |
|--------------|--|-----|
| • SC300N3051 | Angle carré SC300 5 départs Type C024 croix + pied | ASD |
| • SC300N3042 | Angle carré SC300 4 départs Type C020 T + pied | ASD |
| • SC300N3041 | Angle carré SC300 4 départs Type C016 croix | ASD |
| • SC300N3033 | Angle carré SC300 3 départs Type C017 T | ASD |
| • SC300N3031 | Angle carré SC300 3 départs Type C012 90° + pied | ASD |
| • SC300N3022 | Angle carré SC300 2 départs Type C003 90° | ASD |

Poutres triangulaires ASD série 300 Alu

- | | | |
|-----------|----------------------------------|-----|
| • SX29300 | Poutre triangulaire SX290 3.00 m | ASD |
| • SX29250 | Poutre triangulaire SX290 2.50 m | ASD |
| • SX29200 | Poutre triangulaire SX290 2.00 m | ASD |
| • SX29150 | Poutre triangulaire SX290 1.50 m | ASD |
| • SX29100 | Poutre triangulaire SX290 1.00 m | ASD |
| • SX29071 | Poutre triangulaire SX290 0.71 m | ASD |
| • SX29050 | Poutre triangulaire SX290 0.50 m | ASD |
| • SX29029 | Poutre triangulaire SX290 0.29 m | ASD |

Poutres aluminium Moyennes charges

Référence	Désignation	Marque
-----------	-------------	--------

Angles triangulaires ASD serie 300 Alu

- | | | |
|----------|--|-----|
| • ASX52 | Angle triangulaire 5 départs type C021 T horizontal + 2 renvoies | ASD |
| • ASX51 | Angle triangulaire 5 départs type C024 croix + pied | ASD |
| • ASX42 | Angle triangulaire 4 départs type C020 T horizontal + pied | ASD |
| • ASX41 | Angle triangulaire 4 départs type C016 croix horizontal | ASD |
| • ASX34 | Angle triangulaire 3 départs type C018 T vertical | ASD |
| • ASX33 | Angle triangulaire 3 départs type C017 T horizontal | ASD |
| • ASX32 | Angle triangulaire 3 départs type C013 pied à droite | ASD |
| • ASX31 | Angle triangulaire 3 départs type C012 pied à gauche | ASD |
| • ASX23 | Angle triangulaire 2 départs type C007 90° vertical | ASD |
| • ASX22 | Angle triangulaire 2 départs type C003 90° horizontal | ASD |
| • ASX25 | Angle triangulaire 2 départs type C005 135° horizontal | ASD |
| • ASXVAR | Angle triangulaire variable | ASD |

Cerces triangulaires ASD série 300 Alu

- | | | |
|--------|--|-----|
| • C600 | Cerce triangulaire diamètre 6m / 6 éléments | ASD |
| • C400 | Cerce triangulaire diamètre 4m / 4 éléments | ASD |
| • C310 | Cerce triangulaire diamètre 3.10m / 2 éléments | ASD |
| • C328 | Cerce triangulaire diamètre 3.28m / 4 éléments | ASD |
| • C200 | Cerce triangulaire diamètre 2m / 2 éléments | ASD |

Levage

Référence

Moteurs électriques

- CHAIN2T
- CHAIN1T
- CHAIN500
- CHAIN320
- CHAIN250

Palans manuels

- PM250
- PM550
- PM1000

Télécommandes moteurs

- TELECO1
- TELECO2
- TELECO4
- TELECO6
- TELECO8

Stop chute

- STOP500

Désignation

Moteur de levage 2 T / 12 m de chaîne mouflée 4 m/mn
Moteur de levage 1 T / 24 m de chaîne 4 m/mn
Moteur de levage 500 Kg / 24 m de chaîne 4 m/mn
Moteur de levage 320 Kg / 24 m de chaîne 4 m/mn
Moteur de levage 250 Kg / 24 m de chaîne 4 m/mn

Palan manuel 250 kg / 6 m de chaîne
Palan manuel 500 Kg / 10 m de chaîne
Palan manuel 1000 kg / 10 m de chaîne

Régie de commande pour 1 moteur
Régie de commande pour 2 moteurs
Régie de commande pour 4 moteurs
Régie de commande pour 6 moteurs
Régie de commande pour 8 moteurs

Stop chute 500 Kg à rappel automatique 15 m

Marque

Lifket
Chainmaster
Lifket
Chainmaster
Lifket

Neofeu

Câblage

Référence

- HARTING4MOT
- HARTING4E
- MULTI2MOT
- CMOT

Désignation

Multipaire Harting moteur 4 circuits de 10 m à 30 m
Eclaté Harting moteur 4 circuits P1716A TRI
Multipaire moteur 2 circuits P1716A TRI de 20 m à 30 m
Câble moteur P1716A TRI de 3 m à 25 m

Marque

Accessoires de levage

Référence

- IPN3TNOIR
- IPN1TNOIR
- CHAP500
- CHAP250
- ELING1T
- SOFT2T

Désignation

Pince IPN 3T noir écartement 70 - 355mm / 80 - 320 mm
Pince IPN 1T noir écartement 70 - 245 mm / 70 - 230 mm
Pince chapiteau 500 kg
Pince chapiteau 250 kg
Elingue acier 1T 1 m / 2m / 3m / 4m / 5m / 10m
Elingue textile armée Softsteel 2T 0.50 m / 1m / 2m / 3m

Marque

Softsteel

Structures de levage

Référence

- MPTTOWER
- STTOWER
- ST40T
- RIGGINGTOWER
- TO500

Désignation

Tour de levage motorisée 1 Tonne MPT TOWER (base + tête + cage)
 Tour de levage motorisée 2 Tonnes ST TOWER (base + tête + cage)
 Poutre carré S40T alu pour ST TOWER 0,5m / 1m / 2m / 2,5m / 3m / 4m
 Tour de levage son 800 Kg à 7,60 m RT-H30V-0,8T
 Tour de levage motorisée STACCO HI-TOWER 1T

Marque

Prolyte
 Prolyte
 Prolyte
 Prolyte
 Stacco

Pieds de levage

Référence

Standards

- ALP650
- ST650
- ALT550
- ALT470
- ALT400
- SP2
- SP1

Désignation

Pied de levage ALP 650 charge max 250 kg hauteur 6.50 m
 Pied de levage ST 650 charge max 200 Kg hauteur 6.50 m
 Pied de levage ALT 550 charge max 225 Kg hauteur 5.50 m
 Pied de levage ALT 470 charge max 150 Kg hauteur 4.70 m
 Pied de levage ALT 400 charge max 80 Kg hauteur 4.00 m
 Pied de levage SP2 charge max 80 Kg hauteur 4.20 m
 Pied de levage SP1 charge max 70 Kg hauteur 3.00 m

Marque

Mobiltech
 ASD
 ASD
 ASD
 ASD
 Mobiltech
 Mobiltech

A fourches au sol

- TL078
- ALT700
- TL075
- ALT600
- TL054

Pieds de levage à fourches TL 078 charge max 280 Kg hauteur 8.00 m
 Pieds de levage à fourches ALT 700 charge max 250 Kg hauteur 7.00 m
 Pieds de levage à fourches TL 075 charge max 300 Kg hauteur 6.60 m
 Pieds de levage à fourches ALT 600 charge max 250 Kg hauteur 6.00 m
 Pieds de levage à fourches TL 054 charge max 220 Kg hauteur 5.45 m

VMB
 ASD
 VMB
 ASD
 VMB

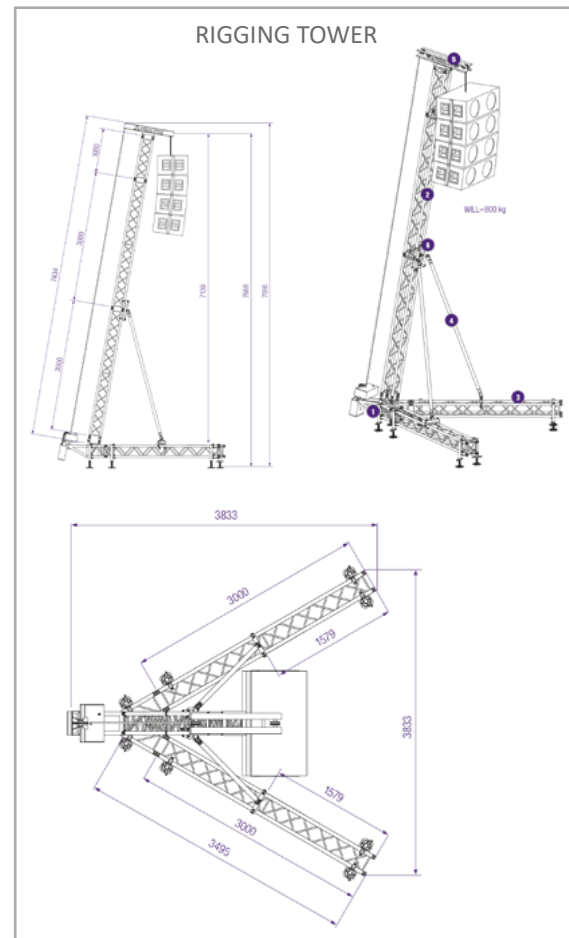

ST TOWER



MPT TOWER



ALT470



ALT600



Praticables

Référence	Désignation	Marque
EUROPAC 500		
<ul style="list-style-type: none">• PR500/21• PR500/205• PR500/11• PR500/105	<p>Praticable EUROPAC 2 x 1 m charge 500 Kg/m²</p> <p>Praticable EUROPAC 2 x 0,50 m charge 500 Kg/m²</p> <p>Praticable EUROPAC 1 x 1 m charge 500 Kg/m²</p> <p>Praticable EUROPAC 1 x 0.50 m charge 500 Kg/m²</p>	<p>Europodium</p> <p>Europodium</p> <p>Europodium</p> <p>Europodium</p>
STAGE DEX		
<ul style="list-style-type: none">• PR750/21• PR750/11• PR750/21T	<p>Praticable 2 x 1 m 750 Kg/m²</p> <p>Praticable 1 x 1 m 750 Kg/m²</p> <p>Praticable 2 x 1 m transparent 750 Kg/m²</p>	<p>Prolyte</p> <p>Prolyte</p> <p>Prolyte</p>
Accessoires de praticables		
<ul style="list-style-type: none">• PIEDFIXE• PIEDFIXP• PIEDTELE	<p>Jeux de 4 pieds hauteur 0,20 m / 0,40 m / 0,60 m / 0,80 m</p> <p>Jeux de 4 pieds hauteur 0,20 m / 0,40 m / 0,60 m / 0,80 m</p> <p>Jeux de 4 pieds télescopiques réglables de 0,4 à 1,40 m</p>	<p>Europodium</p> <p>Prolyte</p>
Europodium		
<ul style="list-style-type: none">• GD2E• GD1E• PRROND25• RISER• RISERROUES• RISERROUED	<p>Garde corps Europac 2 m</p> <p>Garde corps Europac 1 m</p> <p>Praticable scène ronde diamètre 2,50 m</p> <p>Support roulant pour praticable 2 x 1 m</p> <p>Roue mobile solo à frein pour réalisation de Riser</p> <p>Roue mobile duo à frein pour réalisation de Riser</p>	<p>Europodium</p> <p>Europodium</p> <p>Europodium</p> <p>Prolyte</p> <p>Europodium</p> <p>Europodium</p>

Scène

Référence	Désignation	Marque
Scènes Traditionnelles Modulaire charge 600 Kg/m ²		
<ul style="list-style-type: none">•	<p>Scène réalisable par module</p> <p>de 1.22 x 1.22 m, 1.22 x 2.44 m, 2.44 x 2.44 m</p>	
<ul style="list-style-type: none">•••	<p>Scène traditionnelle modulaire hauteur de 0.40 à 0.60 m</p> <p>Scène traditionnelle modulaire hauteur de 0.80 à 1.50 m</p> <p>Scène traditionnelle modulaire hauteur de 1.20 à 1.90 m</p>	<p>Europodium</p> <p>Europodium</p> <p>Europodium</p>
Scènes Mobiles		
<ul style="list-style-type: none">• MOVIN48• SL300• ODL950	<p>Podium mobile 48 m² 8x6 m hauteur 3 m (arrière) clearance 4 m</p> <p>Scène mobile 74m² 10.50x7 m clearance 5.73 m</p> <p>Scène mobile 130m² 13x10 m clearance 8.5 m</p>	

Draperie

Référence

Désignation

Marque

Rideaux

- RID8,4X6,65
- RID8X8
- RID6X6
- RID6X7
- RID6X5,5
- RID6X5
- RIDEXT6X5

Rideau velour ouverture 8.40 m hauteur 6.65 m
Rideau velour ouverture 8 m hauteur 8 m
Rideau velour ouverture 6 m hauteur 6 m
Rideau d'occultation coton ouverture 6 m hauteur 7 m
Rideau d'occultation coton ouverture 6 m hauteur 5.50 m
Rideau d'occultation coton ouverture 6 m hauteur 5 m
Rideau d'occultation exterieur ouverture 6 m hauteur 5 m

ESL
ESL
Azur Scenique
ESL
ESL
ESL
ESL

Pendrillons

- P4,5X7
- P4X8
- P3X8
- P3X7
- P3X5,5
- P3X5
- P3X4,5
- P3X3
- PEXT3X5

Pendrillon coton ouverture 4.50 m hauteur 7 m
Pendillon coton ouverture 4 m hauteur 8 m
Pendillon velour ouverture 3 m hauteur 8 m
Pendillon velour ouverture 3 m hauteur 7 m
Pendillon coton ouverture 3 m hauteur 5.50 m
Pendillon coton ouverture 3 m hauteur 5 m
Pendillon molleton ouverture 3 m hauteur 4.50 m
Pendillon molleton ouverture 3 m hauteur 3 m
Pendillon extérieur ouverture 3 m hauteur 5 m

ESL
ESL
ESL
ESL
ESL
ESL
ESL

Draperie

Référence

Désignation

Marque

Frises

- FR16/1
- FR16/1-2
- FR10/0,3
- FR04/0,7

Frise coton ouverture 16 m hauteur 1 m
Frise coton ouverture 16 m hauteur 1 m pour assemblage 2 m
Frise coton ouverture 10 m hauteur 0,30 m
Frise velour ouverture 4 m hauteur 0,70 m

ESL
ESL
Azur Scénique

Patiences

- PAT16
- PAT3

Patience manuelle sur rail croisé 2 x 8 m ou 16 m sur rail linéaire
Patience monorail noire longueur 3 m

Showtex Easydrape

- EASYBAS
- EASYPOT
- EASYPROF
- EASYRID6
- EASYRID3

Easydrape base de sol 50 x 50 cm, 14 Kg
Easydrape poteau réglable 1.75 m à 3.00 m 4 départs
Easydrape profilé horizontal réglable 1.80 m à 3.00 m
Easydrape rideau moleton noir ouverture 6 m hauteur 3 m
Easydrape rideau moleton noir ouverture 3 m hauteur 3 m

Showtex
Showtex
Showtex
Showtex
Showtex

Structure couverte

Référence

- ARCROOF86MOT
- ARCROOF86
- ARCROOF64
- ARCROOF1210
- ULMA119

Désignation

Structure couverte ARC ROOF 8 x 6 m motorisée
Structure couverte ARC ROOF 8 x 6 m autoportée
Structure couverte ARC ROOF 6 x 4 m autoportée
Structure couverte ARC ROOF 12 x 10 m motorisé
Structure couverte 11 x 9 m motorisée

Marque

Europodium
Prolyte
Prolyte
ASD
ULMA

Echafaudage

Référence

Echaffaudage LAYHER

- LAY/ECHAFF
- REGIE257
- REGIE514

Désignation

Toutes dimensions pour réalisation sur mesure (tour son, tour caméra, plateforme...)
Régie couverte 2.57 x 2.57 m, 2 niveaux, hauteur 5m
Régie couverte 5.14 x 4.14 m, 2 niveaux, hauteur 5m

Marque

Layher
Layher

Echaffaudage ULMA

- ULMA/ECHAFF

Toutes dimensions pour réalisation sur mesure (tour son, tour caméra, plateforme...)



Divers

Référence

Désignation

Marque

Crash barrière

- CRASH1
- CRASHCABLE

Crash barrière acier longueur 1 m
Crash barrière acier passage de câble

Europodium
Europodium

Tapis danse

- TAPIS9
- TAPIS12

Tapis de danse M2 N/B largeur 1.5 x 9 m
Tapis de danse M2 N/B largeur 1.5 x 12 m

ESL
ESL

Tentes

- PT3X3
- PT4,5X3
- PT6X3

Tente pliable noire 3 x 3 m
Tente pliable noire 4.5 x 3 m
Tente pliable noire 6 x 3 m

Lest

- LEST1600
- LEST120
- LEST90
- LEST700
- LEST500
- LEST12

Plaque de lest acier 1600 Kg, 120 x 100 x 35 cm
Barre de lest acier 120 Kg, 150 x 10 x 10 cm
Barre de lest acier 90 Kg, 120 x 10 x 10 cm
Lest béton 700 Kg
Lest béton 500 Kg
Lest «Gueuse» de théâtre 12 Kg



Distribution électrique

Armoires électriques	136
Câblage	137
Passages de câble	138
Sécurité	138

Armoires électrique

Référence	Désignation	Marque
Armoires de comptage		
<ul style="list-style-type: none">• ARC400• ARC63	Armoire de comptage 400A avec compteur EDF numérique Armoire de comptage 63A avec compteur EDF numérique	
Armoires de distribution forte puissance		
<ul style="list-style-type: none">• AR400P• AR400P• AR250P• AR250P	Entrée Powerlock 400A Sortie 2x 125A / 4x 63A / 8 x 32A / 6x PC16A Entrée Powerlock 400A Sortie 3x 125A / 3x 63A / 4x 32A / 1x 16A tétra Entrée Powerlock 250A Sortie 1x 125A / 2x 63A / 4x 32A / 6x PC16A Entrée Powerlock 250A Sortie 2x 125A / 2x 63A / 2x 32A / 2x PC16A	
Armoires de distribution moyenne puissance		
<ul style="list-style-type: none">• AR125• AR125• AR63• IP32A• IP32AM	Entrée P17 125A Sortie 1x 63A / 2x 32A / 6x PC16A Entrée P17 125A Sortie 2x 63A / 4x 32A / 6x 16A mono Entrée P17 63A Sortie 2x 32A / 3x 32A mono / 6x PC16A Coffret étanche Entrée P17 32A Sortie 6x PC16A recopie P17 32A Coffret étanche Entrée P17 32A mono Sortie 2x PC16A	
Armoires de distribution de direct		
<ul style="list-style-type: none">• AR125AUTO24• AR63AUTO24• AR63AUTO16• AR32AUTO6	Entrée P17 125A Sortie 24x PC16A recopie P17 125A Entrée P17 63A Sortie 24x PC16A recopie P17 63A Entrée P17 63A Sortie 16x PC16A recopie P17 63A Entrée P17 32A Sortie 6x PC16A recopie P17 32A	

Câblage

Référence	Désignation	Marque
Jeux d'amorces		
<ul style="list-style-type: none">• AMPWL150• AMPWL95	Jeux d'amorces Powerlock 150 ² - 5m cossé ou épanoui – 4 x 150 ² (3P+N) + terre en 95 ² Jeux d'amorces Powerlock 95 ² - 5m cossé ou épanoui – 4 x 95 ² (3P+N) + terre en 95 ²	
Câbles unifilaires		
<ul style="list-style-type: none">• 240/ML• 150/ML• 120/ML• 95/ML• 70T/ML	Câble unifilaire 1 x 240 ² - le mètre Câble unifilaire 1 x 150 ² - le mètre Câble unifilaire 1 x 120 ² - le mètre Câble unifilaire 1 x 95 ² - le mètre Câble unifilaire de terre 1 x 70 ² - le mètre	
Câbles Tétrà Polaires		
<ul style="list-style-type: none">• 5G50/ML• 5G25/ML• 5G16/ML• 5G6/ML	Câble tétra 5G50 ² - le mètre, longueurs de 3m à 80m, épanoui Câble tétra 5G25 ² - le mètre, longueurs de 3m à 80m, épanoui Câble tétra 5G16 ² - le mètre, longueurs de 3m à 80m, épanoui Câble tétra 5G6 ² - le mètre, longueurs de 3m à 80m, épanoui	
Câbles Monophasés		
<ul style="list-style-type: none">• 32M/ML• 16M/ML	Câble mono 3G6 ² - le mètre, longueurs de 3m à 100 m Câble mono 3G2.5 ² - le mètre, longueurs de 1m à 100m (P17 ou PC16)	
Multiprises		
<ul style="list-style-type: none">• DOUB16A• TRIP16A• QUAD16A	Doublette plastique 16A noire étanche ou non Triplette plastique 16A noire étanche ou non Quadriplette plastique 16A noire	

Passages de câble

Référence

- CAPA3
- CAPAJ
- PASSECONF

Désignation

Passage de câble lourd – 3 canaux ø 60 mm
CAPA 103 / 1 m x 66 cm
Passage de câble léger – 3 canaux ø 35 mm
DEFENDER MINI / 1 m x 29 cm
Passage de câble conférence – 5 canaux ø 21 mm
DEFENDER OFFICE / 0.80 m x 12 cm

Marque

Adam Hall
Adam Hall
Adam Hall

Sécurité

Référence

BAES (bloc d'ambiance d'éclairage de secours)

- BLOIS
- BLOCPH2L
- BLOCPH2
- BLOCAM1
- ARES18
- ARES6
- ARES3

Désignation

Bloc issue de secours 60 lumens à LED
Bloc phare anti-panique 2000 lumens LED
Bloc phare anti-panique 2000 lumens
Bloc d'ambiance anti-panique 1000 lumens
Armoire d'éclairage de sécurité avec télécommande 18Kw TRI
Armoire d'éclairage de sécurité avec télécommande 6Kw Mono
Armoire d'éclairage de sécurité avec télécommande 3Kw Mono

Marque

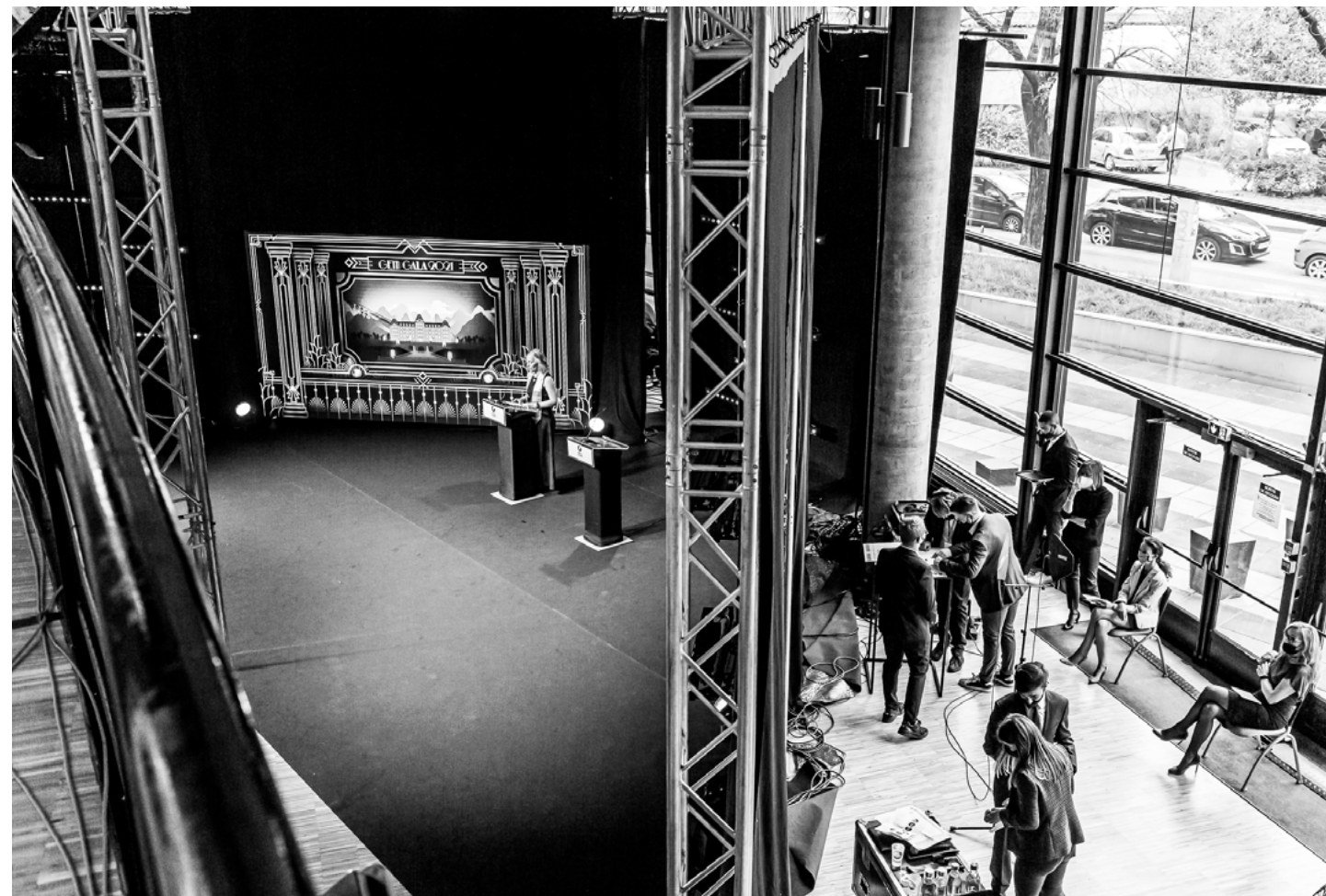



Expo

Stands installation générale	142
Stands cadres aluminium	144
Habillages de stands	152
Signalétique	156
Éclairage de stand	160
Dalles LED	162
Multimédia	164

Stand installation générale

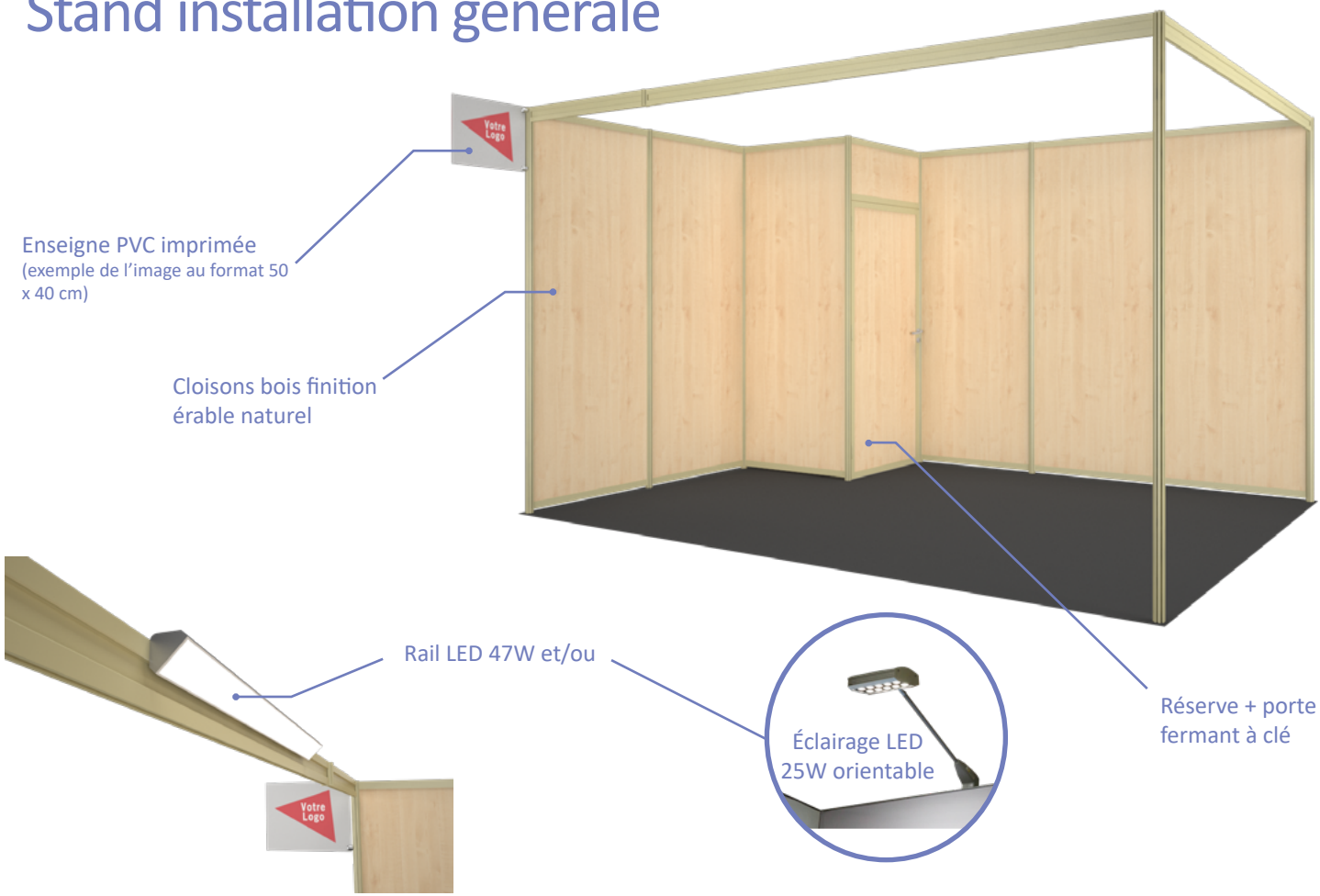

Stand installation générale

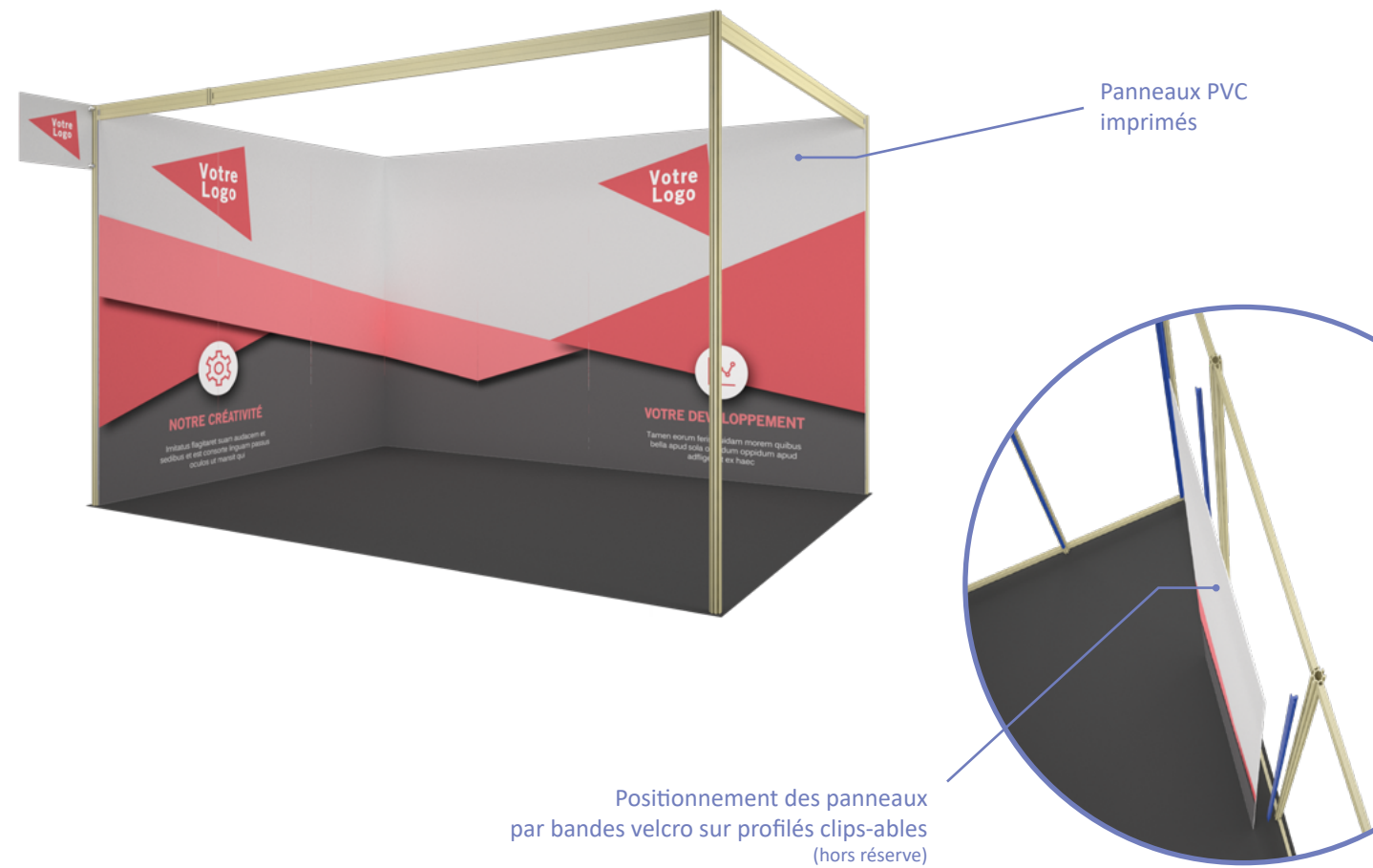

Stand cadres aluminium

Enseigne PVC imprimée
(exemple de l'image au
format 50 x 40 cm)



Éclairage LED
25W orientable



Panneaux PVC
imprimés

Réserve 1m x 1m
fermant à clé

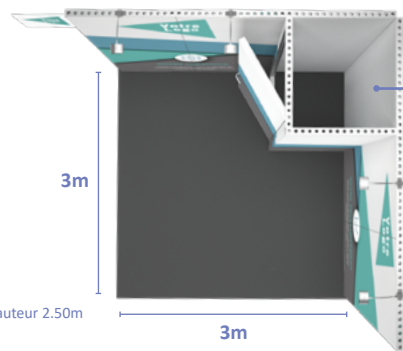

3m

3m

Hauteur 2.50m

Stand cadres aluminium

Éclairage LED 25W
orientable

Enseigne PVC imprimée
(exemple de l'image au
format 50 x 40 cm)



Réserve 1m x 1m
fermant à clé

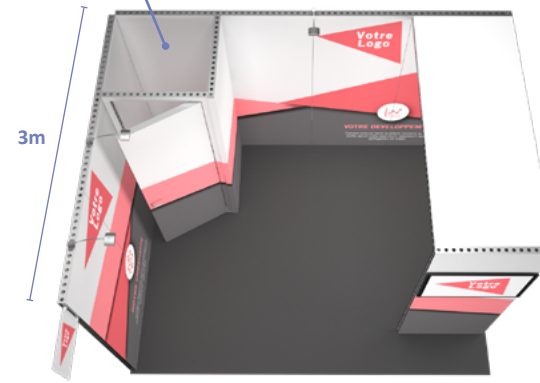

3m

Hauteur 2,50m

4m

Arche 1m x 2.50m
+ option TV 42 pouces
(existe aussi en largeur 50cm)

Spot encastrable LED

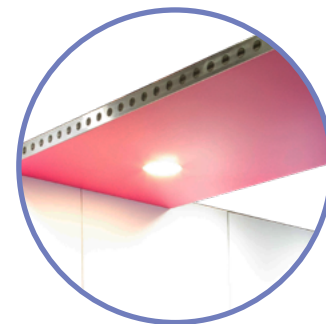

Stand cadres aluminium

Réserve 2m x 1m
fermant à clé

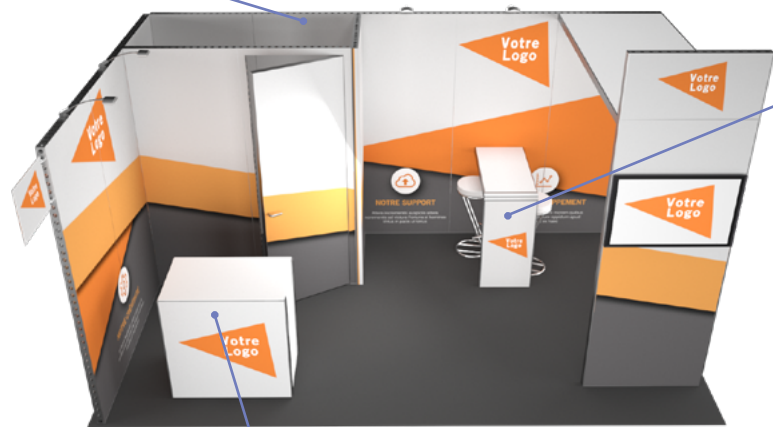

Meeting Desk
(existe en plusieurs
largeurs et longueurs)

Plateau rigide
PVC

Étagère double

Banque d'accueil /
Bar
l. 1m x l. 0,50m x h.
1,10m
(possibilité d'assembler
plusieurs banque entre elles)

Joue de finition

(Double porte fermant
à clé en option)

Enseigne d'arche
(format 1m x h. 0,50m
sur la photo)

Caches trous finition
alu ou imprimés



5m

Hauteur 2,50m

3m

Autres exemples

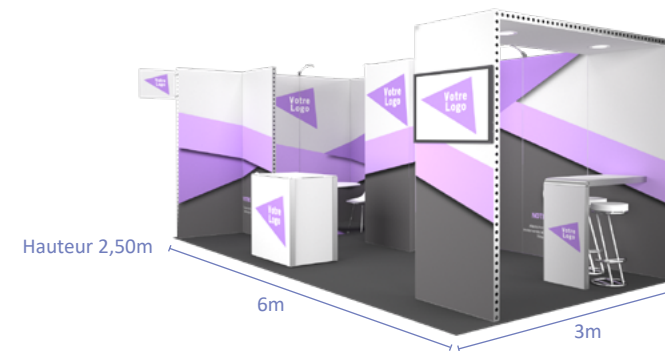

Hauteur 2,50m

6m

3m

Stand 18m²



Espace bureau /
prise de rendez vous

Autres exemples

Enseigne de réserve
2m x 1m x 1m
(hauteur total de réserve 3,50m)

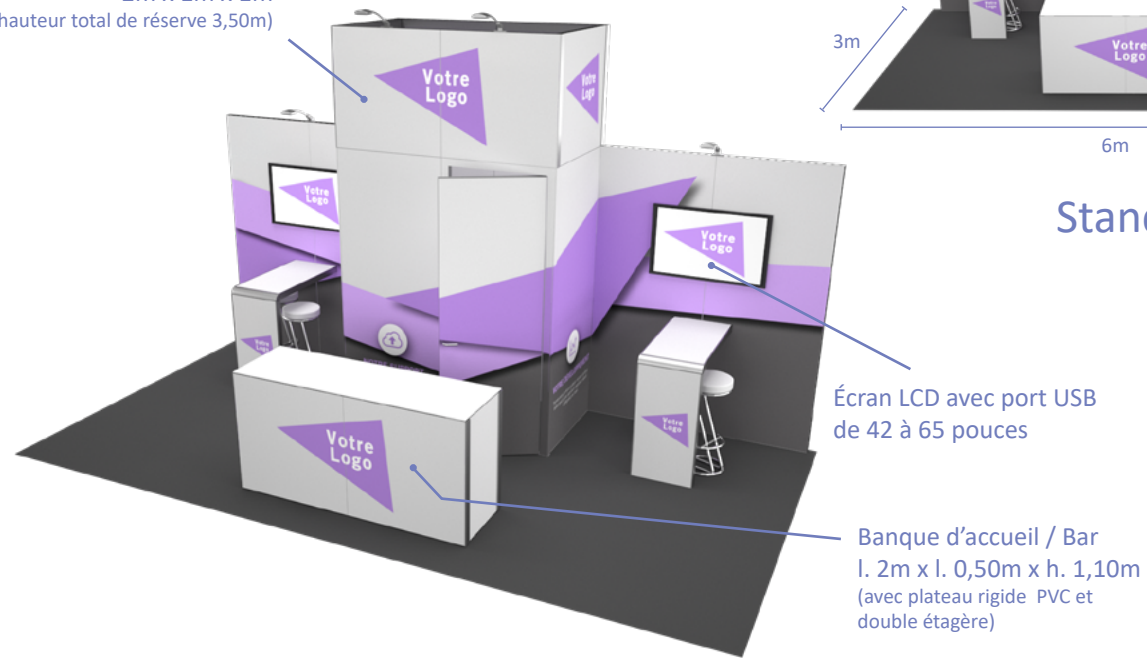

Réserve 2m x 1m
fermant à clé

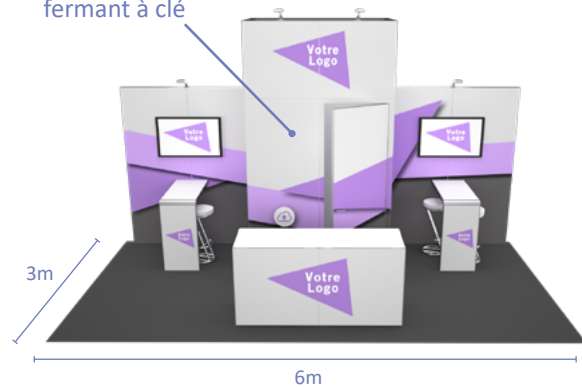

Stand 18m²

Autres exemples

Enseigne de réserve
1m x 1m x 1m
(hauteur total de réserve 3,50m)

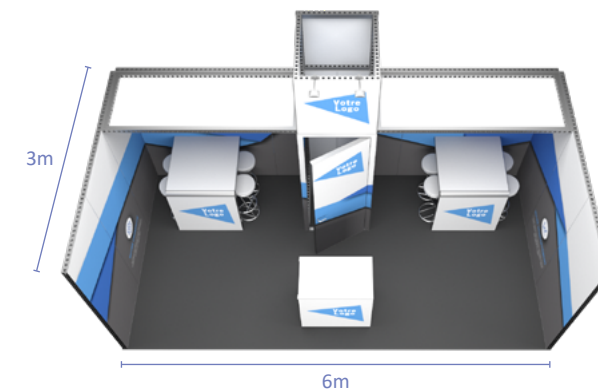
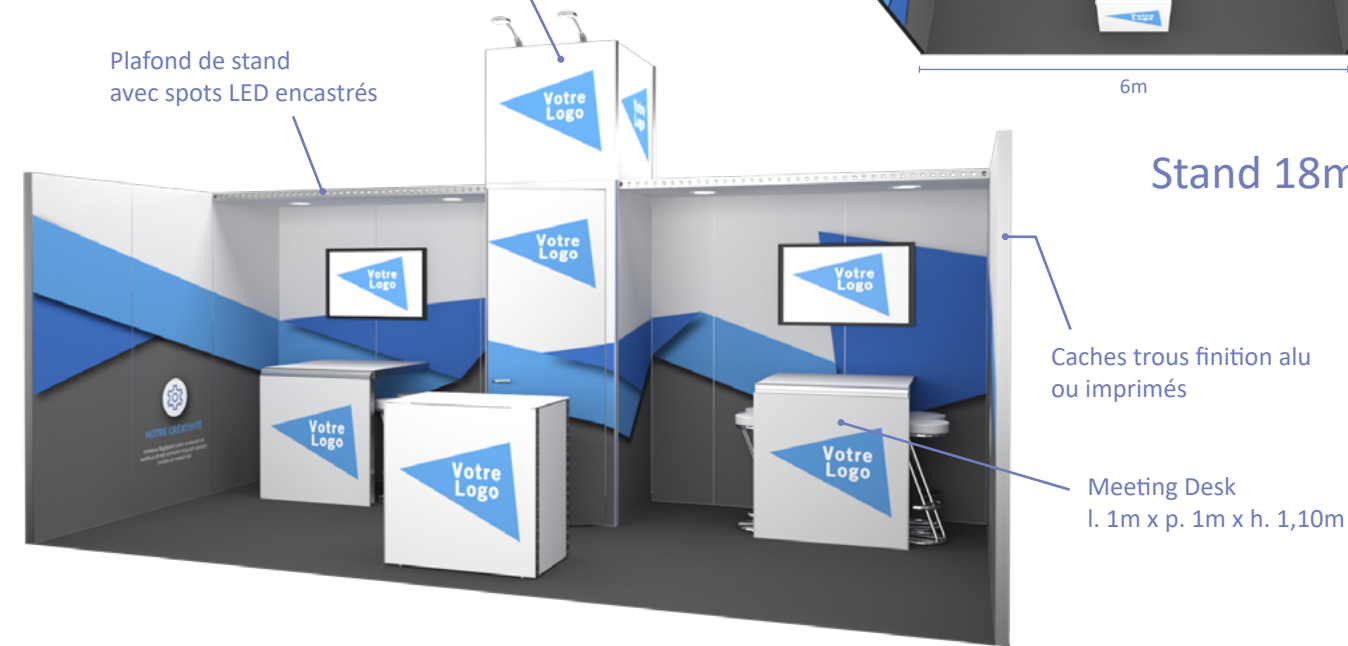

Stand 18m²

Habillages de stand



- Matériau : vinyle adhésif jetable
- Support : panneaux bois mélaminés (stand d'installation générale)
- Observation : poteaux de jonction apparents



- Matériau : panneaux PVC imprimés
- Fixation : bandes velcros sur profilés plastique clips-ables
- Support : profilés alu du stand (stand d'installation générale)
- Observation : jonctions bord à bord

Habillages de stand



- Matériau : panneaux PVC imprimés
- Fixation : bandes velcros
- Support : cadres alu (stand modulaire)
- Observation : 7mm de jonction de cadre alu visible



- Matériau : tissus tendu imprimé
- Fixation : jonc silicone cousu
- Support : cadres alu (stand modulaire)
- Observation : finition sans jonction par pan de mur

Habillages de stand

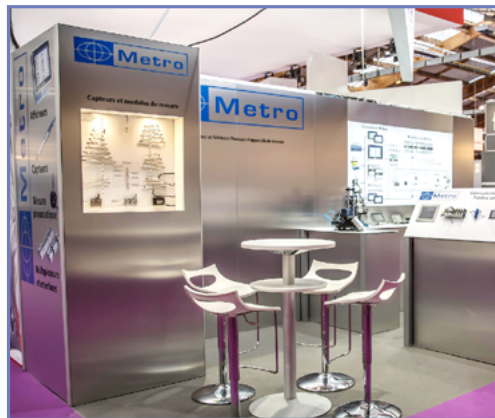

- Matériau : panneaux dibond (différents coloris et finitions disponibles)
- Fixation : bandes velcros
- Support : cadres alu (stand modulaire)
- Observation : 7mm de jonction de cadre alu visible



Habillage de pied de structure scénique

- Matériau : panneaux dibond (différents coloris et finitions disponibles)
- Fixation : bandes velcros sur platines clips-ables
- Support : pied de structure scénique (stand architectural)

Habillages de stand

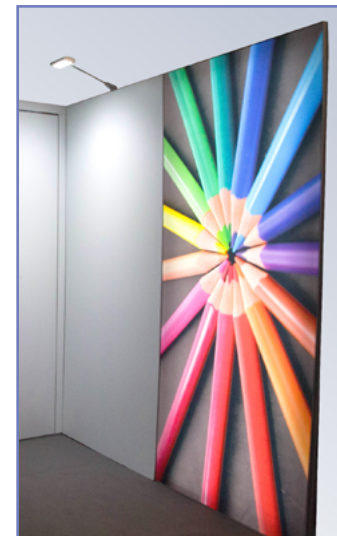

Cadre tissus rétro-éclairé

- Matériau : tissus tendu diffusant imprimé
- Fixation : jonc silicone cousu
- Support : cadres alu (stand modulaire)
- Observation : utilisable seul en totem ou intégré en fond de stand

Signalétique



Enseigne haute imprimée sur panneau pvc
*(format 2m x 0,50m sur la photo,
pour stand d'installation générale)*



Enseigne d'allée imprimée
sur panneau pvc
*(format 50 x 40cm sur la photo,
pour stand modulaire à cadres alu)*



Enseigne d'allée imprimée
sur panneau pvc
*(format 50 x 40cm sur la photo,
pour stand d'installation générale)*

Signalétique



Casquette de réserve
(pour stand modulaire à cadres alu)



Enseigne d'arche
*(format 1m x 0,50m sur la photo,
pour stand modulaire à cadres alu)*



Enseigne périphérique suspendue
(suspension sous structure scénique par point d'accroche)

Signalétique



Enseigne cubique fixe ou rotative
Habillage tissus bord parfait
dimensions 2m x 2m x h.1m
(suspension sous structure scénique par élingage et point d'accroche)



Enseigne cubique fixe ou rotative
Habillage panneaux pvc ou tissus
dimensions au choix
(suspension sous structure scénique par élingage et/ou point d'accroche)

Signalétique



Enseigne rétro-éclairée double face
Habillage tissus diffusant
dimensions 3m x h.1m
(suspension sous structure scénique par élingage et/ou point d'accroche)



Enseigne rectangulaire double face
Habillage panneaux pvc ou tissus
dimensions au choix
(suspension sous structure scénique par élingage et/ou point d'accroche)

Éclairage de stand



Rail LED 47W
*(uniquement compatible
stand d'installation générale à
traverses)*



Pelle à LED 25W
orientable
*(compatible stand à traverses
et stand à cadre alu)*



Projecteur iodures
150W et 400W
*(accroche sur structure
scénique uniquement)*

Éclairage de stand



Par LED pour un éclairage déco
*(couleur fixe ou variation de
couleurs)*



Votre logo projeté dans l'allée
*(projection fixe ou balayage dans
l'allée)*

Dalles LED

Nos dalles LED s'intègrent parfaitement dans nos cadres alu qui composent les parois de votre stand.

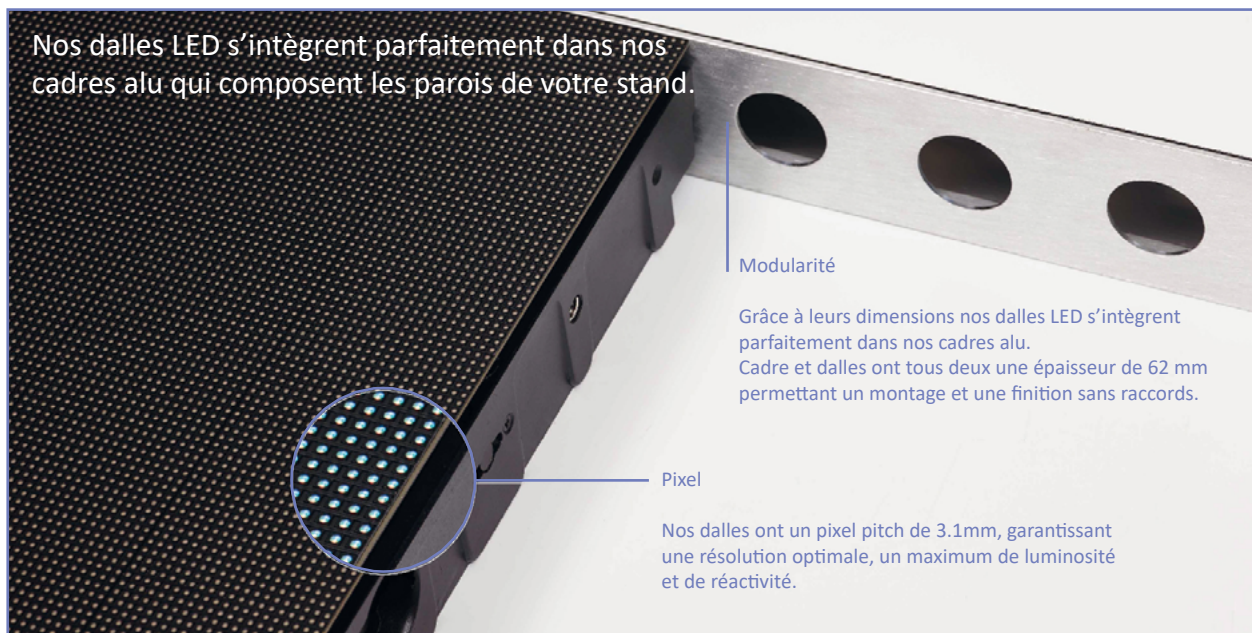

Modularité

Grâce à leurs dimensions nos dalles LED s'intègrent parfaitement dans nos cadres alu. Cadre et dalles ont tous deux une épaisseur de 62 mm permettant un montage et une finition sans raccords.

Pixel

Nos dalles ont un pixel pitch de 3.1mm, garantissant une résolution optimale, un maximum de luminosité et de réactivité.

Dalles LED

Incrustation parfaite bord à bord

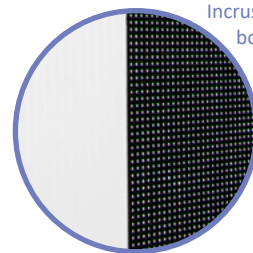

De plus, les trous des profils de nos cadres s'utilisent comme passe-câble pour les raccorder entre eux, ce qui évite la présence d'un amas inesthétique de câbles à l'arrière.



Les câbles d'alimentation et vidéo entre deux compartiments restent proprement dans les 62 mm d'épaisseur, ce qui permet une finition esthétique en textile ou en panneau.

Multimédia



Écran LCD sur pied
de 42 à 65 pouces
avec port USB



Totem TV 42 pouces
avec port USB
(panneaux pvc imprimés
recto / verso)



Système de
diffusion sonore
(possibilité de brancher plusieurs
sources audio comme des
micros, smartphone, tablette,...)



Vidéo-projecteur
(plusieurs modèles
disponibles adaptés à votre
évènements)



Consommable

Gaffers	168
Adhésifs Tapis de danse	168
Moquette	168
Barnier	169
Piles	169
Lampes	169
Gobos	169

Consommable

Gaffers		
AT175	Gaffer noir standard rouleau de 50 mm x 50 m	Advance
AT175	Gaffer blanc standard rouleau de 50 mm x 50 m	Advance
AT175	Gaffer gris standard rouleau de 50 mm x 50 m	Advance
8226	Gaffer noir standard rouleau de 50 mm x 50 m	Gaff-Tech
8226	Gaffer blanc standard rouleau de 50 mm x 50 m	Gaff-Tech
8226	Gaffer gris standard rouleau de 50 mm x 50 m	Gaff-Tech
AT500	Gaffer Alu standard rouleau de 50 mm x 50 m	Advance
AT205	Gaffer Alu noir rouleau de 50 mm x 25 m	Advance
8718	Gaffer Alu standard rouleau de 50 mm x 50 m	Gaff-Tech
88AL	Gaffer Alu noir rouleau de 50 mm x 25 m	Gaff-Tech

Adhésif Tapis de danse		
AT7	Adhésif Tapis de danse noir rouleau de 50 mm x 33 m	Advance
AT7	Adhésif Tapis de danse blanc rouleau de 50 mm x 33 m	Advance
5PVC	Adhésif Tapis de danse noir rouleau de 50 mm x 33 m	Gaff-Tech
5PVC	Adhésif Tapis de danse blanc rouleau de 50 mm x 33 m	Gaff-Tech

Moquette Aiguiletté 100% polypropylène			
Expo	Envers imprégné - 600gr/m ² - non feu M1	Rouleau 50 ml - Largeur 2, 3 ou 4 mètres	54 couleurs disponibles
Expo Luxe	Envers enduction - 300gr/m ² - non feu M1	Rouleau 30 ml - Largeur 2 mètres	30 couleurs disponibles

Consommable

Barnier (lot de 10)		
AT7	Isolant électrique noir rouleau de 15 mm x 10 m	Advance
AT7	Isolant électrique gris rouleau de 15 mm x 10 m	Advance
AT7	Isolant électrique blanc rouleau de 15 mm x 10 m	Advance
AT7	Isolant électrique panaché rouleau de 15 mm x 10 m	Advance
AT7	Isolant électrique couleur rouleau de 15 mm x 10 m	Advance
7PM	Isolant électrique noir rouleau de 15 mm x 10 m	Rubanor
7PM	Isolant électrique gris rouleau de 15 mm x 10 m	Rubanor
7PM	Isolant électrique blanc rouleau de 15 mm x 10 m	Rubanor

Piles		
LR03	Piles 1.5 V en blister de 2 – AAA	Power One
LR06	Piles 1.5 V en blister de 2 – AA	Power One
6LR61	Piles 9 V	varta

Lampes
Tout type de lampe , nous consulter pour les références

Gobos
Fabrications de gobos sur mesure pour tous type de projecteurs



La Roche sur Foron . Cluses . Chalon sur Saône . Grenoble . Voirons

A Plus Events
111 rue des Vergers
Zl des Dragiez
74800 La Roche sur Foron
Tél. : +33 (0)4 50 03 34 11
contact@aplusevents.fr



Amadeus
837 rue Jumel
74300 Cluses
Tél. : +33 (0)4 50 18 12 63
info@amadeusevenements.com



AVL
6 route de Lyon
71100 Saint-Rémy
Tél. : +33 (0)3 85 46 02 29
contact@avl-event.fr



PAPILLON
3 rue Rif Tronchard
38120 Fontanil-cornillon
Tél. : +33 (0)4 76 56 01 77
contact@papillon-audiovisuel.com



Lemon Event
609 av des Lions
83600 Fréjus
Tél. : +33 (0)6 33 90 70 80
leo.perez@lemon-events.fr





